



WWW.BEST-OF-ILLUSTRATION.COM

The book "BEST OF ILLUSTRATION"

Edition date: April 15, 2015 - daily updated book

Illustrators: 171

high-res pictures: 110

www.best-of-illustration.com

www.illustration.de

Autor: Elke Strauch

Cartwrite GmbH

Am Busch 3

59439 Holzwickede, Germany

Tel +49 2301-912340

Fax +49 2301-9123444

Table of Contents	Page
Introduction	2
Thumbnails	3
High resolution pictures	11
Detailed description illustrators	121
Index, alphabetic order	292
Index by region	295
Copyright Policy	298



Introduction

You receive a first quick stylistic impression of part of the illustrators while running over the pages of the up-to-date pdf book www.best-of-illustration.com (free download and print for presentation). For easy browsing from one portfolio to the next please use the "picture arrow key" on your keyboard.

Each illustrator receives on 2 DIN A 4 pages a presentation possibility with a collage + contact, which is linked with his portfolio on illustration.de.

Therefore bookmark both web sites (www.illustration.de and www.best-of-illustration.com) as your future top shopping guide within the range of illustration and you will never have to waste a thought about illustration purchases again since you can organize everything comfortably from your desk by yourself according to your desires.

We wish you a lot of fun while searching and thank you for your interest

Elke Strauch
(the editor)

Dear artbuyers, artdirectors, picture editors and all those, which are on the search for qualitatively high-class, individual illustrations:

hundreds of preselected illustrators and excellent professionals are presented on www.best-of-illustration.com and who also serve international customers. Assign the artists of your choice directly over the platform illustration.de -- this way you buy always commission free, economically commissioned work as well as stock art.

Both in this up-to-date, interactive pdf book "[best-of-illustration.com](http://www.best-of-illustration.com)" and the connected search data base illustration.de are daily updated by the illustrators directly from their studios. Thus the portfolios are in part even more current than internal illustrator websites. The book is updated daily and thus more up-to-date than the usual yearbooks, that means rather as freshly as the daily paper and in addition still for free!

Artbuyers, picture editors or direct customers can always do research free of charge and get into contact directly with the respective illustrator. Whether by getting into contact with the illustrator nor in the case of orders will be a fee charged in favor of www.illustration.de. The platform is completely commission-free.

about www.illustration.de:

research in this extensive special search engine with nearly 20.000 professional illustrations from 450 preselected illustrators to all topics, in all illustration styles and techniques. Comfortable search functions makes it easy, fast and simple finding the suitable illustrator or the desired illustration.

You can get detailed results by searching in over 100 categories and 2000 references. You can search as well for city, name, special field or even software knowledge.

You can research commissioned work and stock art and get them directly from the illustrator. Check the low res images with prices on the site. Get the high res data directly from the mentioned illustrator via email or data transfer in the short term.



Martin Schlierkamp, Köln DE S.11



Sabine Herke, Münster (Westf) DE S.12



Thomas Rudat, Hannover DE S.13



Eduard Horn, Münster DE S.14



Thorsten Bohlmann, Wuppertal DE S.15



Sven Geske, Linden DE S.16



Beate Speck-Kafkoulas, DE S.17



Christian Barthold, Erfstadt-Kierdorf DE S.18

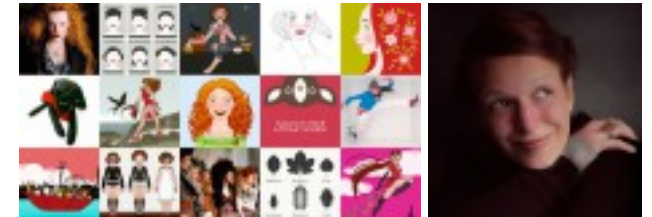

Iris Luckhaus, Wuppertal DE S.19



Marion Krätschmer, Eitensheim DE S.20



Matthias Bender, Trebur DE S.21



Christjan Greger, Hessisch Lichtenau DE S.22



Claudia Engelen, Dinslaken DE S.23



Aurel Voigt, Ludwigsburg DE S.24



Dietmar Reinhard, Groß-Umstadt DE S.25

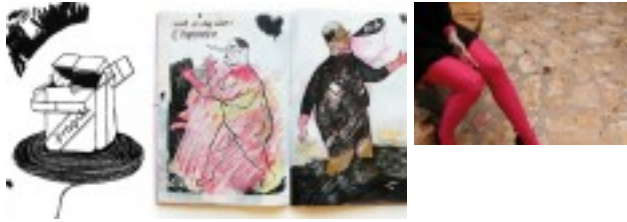

Ivonne Dippmann, Tel Aviv IL S.26



Marc Ewert, Düsseldorf DE S.27



Ann-Kathrin Busse, Pfinztal DE S.28



Michael Grunwald, Iserlohn DE S.29



Sasan Saidi, Berlin DE S.30



Udo Linke, Frankfurt DE S.31



Siegmar Münk, Hamburg DE S.32



Claudia Dedden, Leverkusen DE S.33



Frank Bayer, Duisburg DE S.34



thomas kuriatko, münchen DE S.35



Frank Robyn-Fuhrmeister, Rösrath DE S.36



Tom Steyer, Schliengen DE S.37

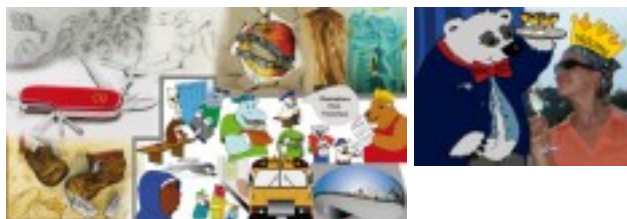

Francesca Vitt, DE S.38



Burkhard Schulz, Duesseldorf DE S.39



Mascha Greune, München DE S.40



Margarete Gockel, Gelsenkirchen DE S.41



Tom Frey, Emmenbrücke CH S.42



Barbara Gräcmann, Berlin DE S.43



Agnes Ziehm, Essen DE S.44



Michael Mantel, Lüneburg DE S.45



Reinhold Henkel, Heidelberg DE S.46



Jutta Melsheimer, Berlin DE S.47



Martina Hillemann, Darmstadt DE S.48

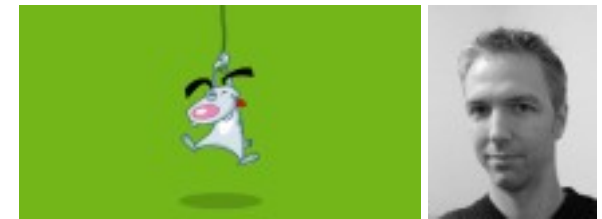

Mario Valentinelli, Rostock DE S.49



Susanne von Poblitzki, Düsseldorf DE S.50



Elke Köster, Essen DE S.51

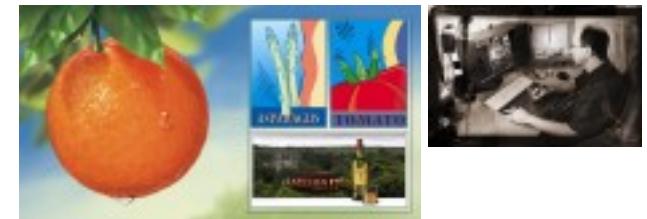

Ralf Kunstmann, Nürnberg DE S.52



Michael Flinterhoff, Krefeld DE S.53



Martin Ring, Oberhausen/Bay. DE S.54



Klaus Meinhardt, Hamburg DE S.55



Sandra Gujer ,Frutigen CH S.56



Thomas Haubold,Köln DE S.57



Christine Rechl,Coburg DE S.58

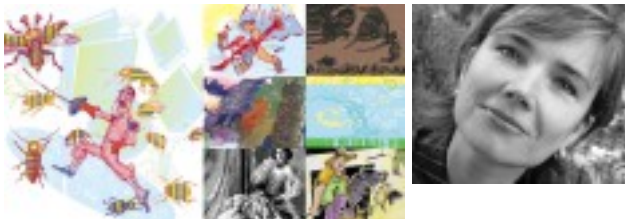

Ulrike Klaus,Leonberg DE S.59



Anja Weiss,Hannover DE S.60

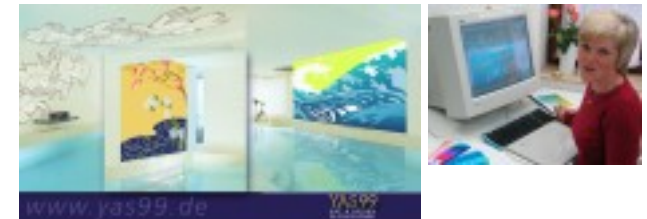

Anna Zeis-Ziegler,Sinntal-Jossa DE S.61



Peter Wall,Reinstedt DE S.62



Susanne Schewe,Berlin DE S.63



Susanne Tessari,Ulm DE S.64



Christian Dekelver,Weinstadt DE S.65



Aki Röhl,Frankfurt/Main DE S.66



Bruno Muff,Luzern CH S.67



Detlef Surrey,Berlin DE S.68



Guido Zimmermann,Bad Vilbel DE S.69



Ingo Hess,Bad Friedrichshall DE S.70



Johanna Berking,Heidelberg DE S.71



Angelika Neiser,Hamburg DE S.72



Sabine Kranz,Frankfurt DE S.73



Magdalene Hanke-Basfeld,Hamburg DE S.74



özi,Bonn DE S.75



Birgit Kreimeier,Münster DE S.76



Caroline Jeschke,München DE S.77



Sonja Gagel,Nürnberg DE S.78

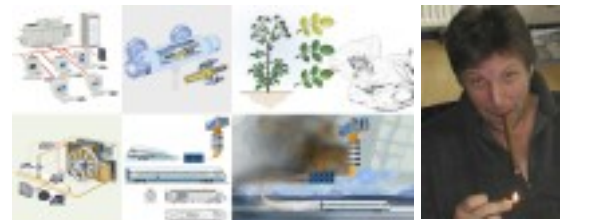

Helmuth Flubacher,Waiblingen DE S.79



Knut Hamann,Eckernförde DE S.80



Stephan Spitzer,Frankfurt am Main DE S.81



Karin Bauer,Augsburg DE S.82



Elke Strauch,Holzwickede DE S.83



Carsten Knappe,München DE S.84



Nina Broja,Taufkirchen DE S.85



Leo Leowald, Köln DE S.86



Felice Bruno, Luzern CH S.87



Henning Riediger, Hamburg DE S.88



Ulrike Vater, Kassel DE S.89



Carsten Märtin, Oldenburg DE S.90



Natascha Römer, Schwaebisch Gmuend DE S.91



Gaby Emmerich, van, Essen DE S.92



Angela Fischer-Bick, Bremen DE S.93



Gerrit Hansen, Tökendorf DE S.94



Katja Kamm, Hamburg DE S.95



Jürgen Roland, Molfsee DE S.96



Dorothee Wolters, Köln DE S.97



Martin Hoffmann, Stuttgart DE S.98

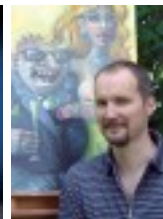

Hans-Christian Sanladerer, Reichshof-Sterzenbach DE S.99



Manfred Lindner, Bad Camberg DE S.100



Jürgen Schüller, Molfsee DE S.101



Beate Fahrnländer, Lörrach DE S.102



Georg Sojer, Ruhpolding DE S.103



Steffen Gumpert, Berlin DE S.104



Markus Grolik, München DE S.105

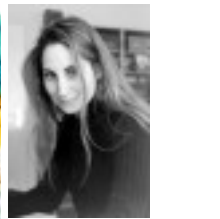

Stephanie Roehe, Kassel DE S.106



Eike R. Gall, Berlin DE S.107



Thomas Marutschke, Rüsselsheim DE S.108



Anne Didelot, Leonberg (Württ) DE S.109



Kai Hofmann, Berlin DE S.110



Martin Markes, Münster DE S.111



Klaus Wilinski, Mainz DE S.112



Reinhard Horst (FeliX), Aachen DE S.113



Lars Winsel, Hannover DE S.114



André Roche, Munich DE S.115



Tom Ungemach, Eversen-Heide, bei Hamburg DE S.116



Gisela Specht, Wessling DE S.117

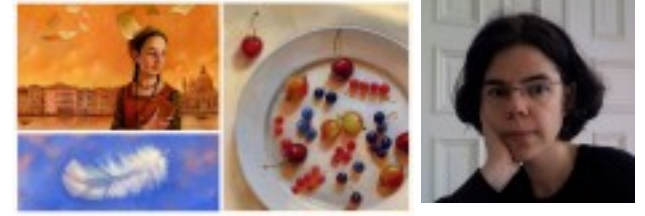

Henriette Sauvant, Hamburg DE S.118



Konrad Eyferth, Berlin DE S.119



Theo Koch, Oberursel DE S.120

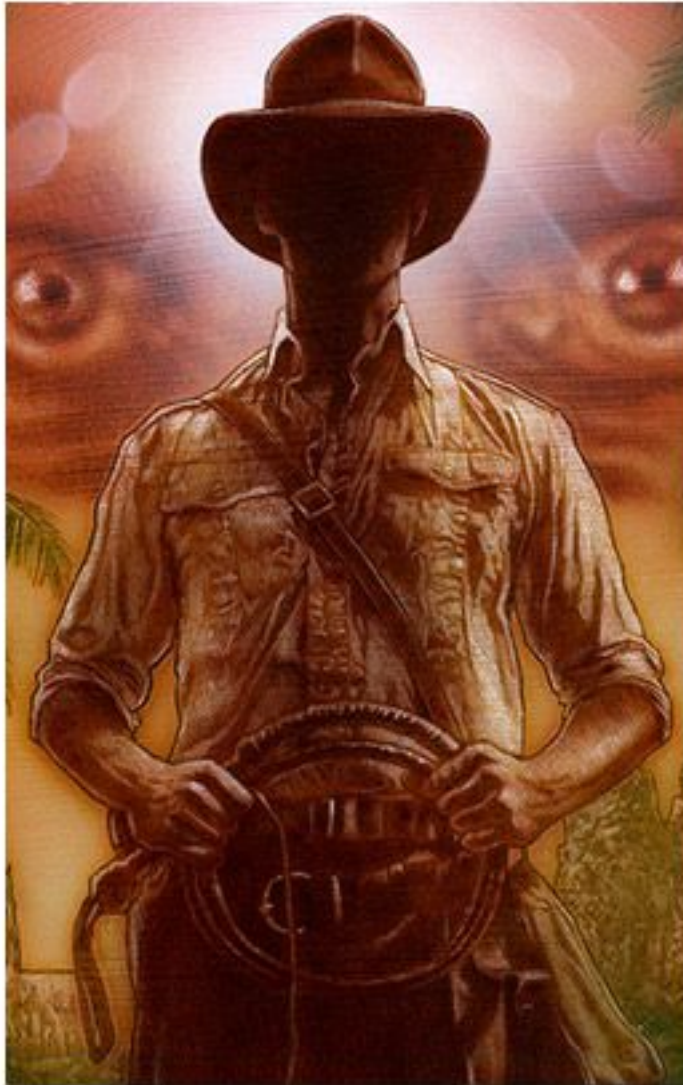

Martin Schlierkamp

Köln, DE

<http://schlierkamp.illustration.de>

more - see page 121 -->



Sabine Herke
Graphik Design

Münster (Westf), DE
<http://sabine-herke.illustration.de>

more - see page 122 -->

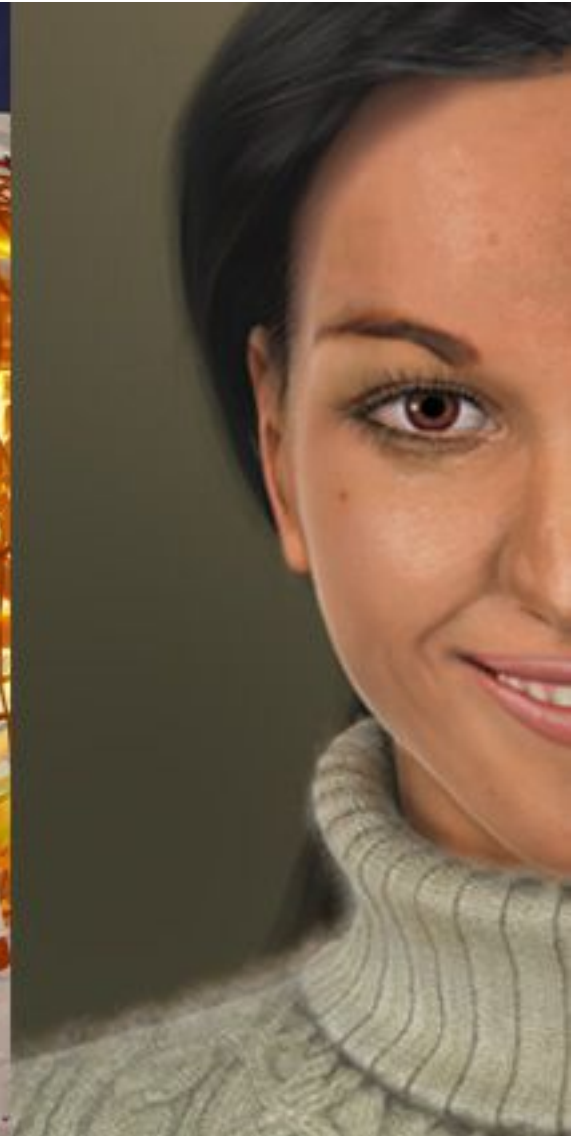

Thomas Rudat
Th. Rudat Illustration

Hannover, DE
<http://rudat.illustration.de>

more - see page 123 -->

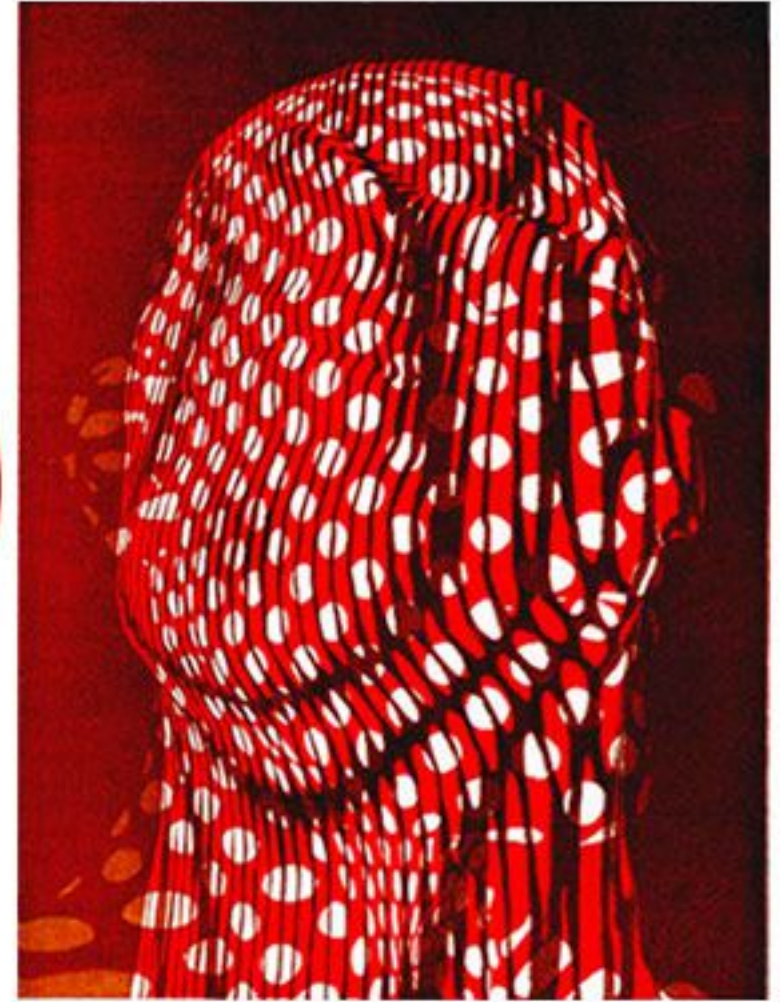
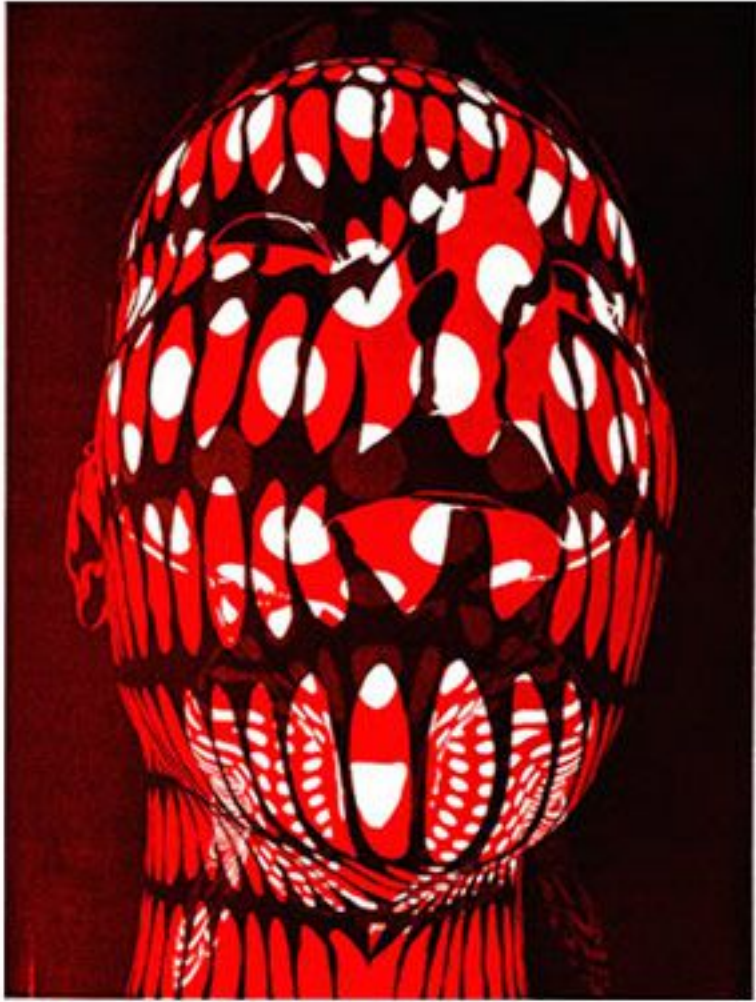

Eduard Horn
Eduard Horn (Dipl.Des.)

Münster, DE
<http://edfecit.illustration.de>

more - see page 124 -->

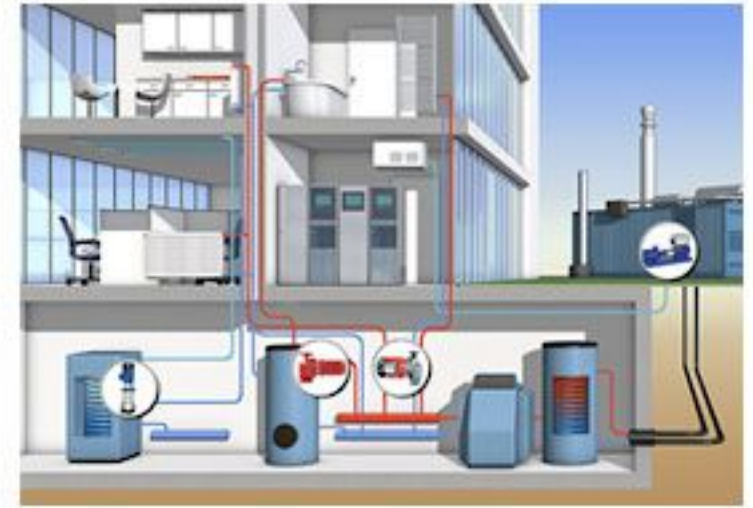

THORSTEN BOHLMANN
Visual Concepts - Artwork

more - see page 125 -->



Thorsten Bohlmann
Thorsten Bohlmann. Visual Concepts. Artwork

Wuppertal, DE
<http://thorsten-bohlmann.illustration.de>



Sven Geske
Geske Illudesign

Linden, DE

<http://www.illustration.de/il/illustrator?id=792>

more - see page 126 -->



Beate Speck-Kafkoulas

, DE

<http://speck-kafkoulas.illustration.de>

more - see page 127 -->



Christian Barthold
Diplom-Kommunikationsdesigner/FH ? Illustrator ? Fotograf

Erfstadt-Kierdorf, DE
<http://christian-barthold.illustration.de>

more - see page 128 -->



Iris Luckhaus
Iris Luckhaus // Illustration & Design

Wuppertal, DE
<http://irisluckhaus.illustration.de>

more - see page 129 -->



Marion Krätschmer

Eitensheim, DE

<http://marion-kraetschmer.illustration.de>

more - see page 130 -->

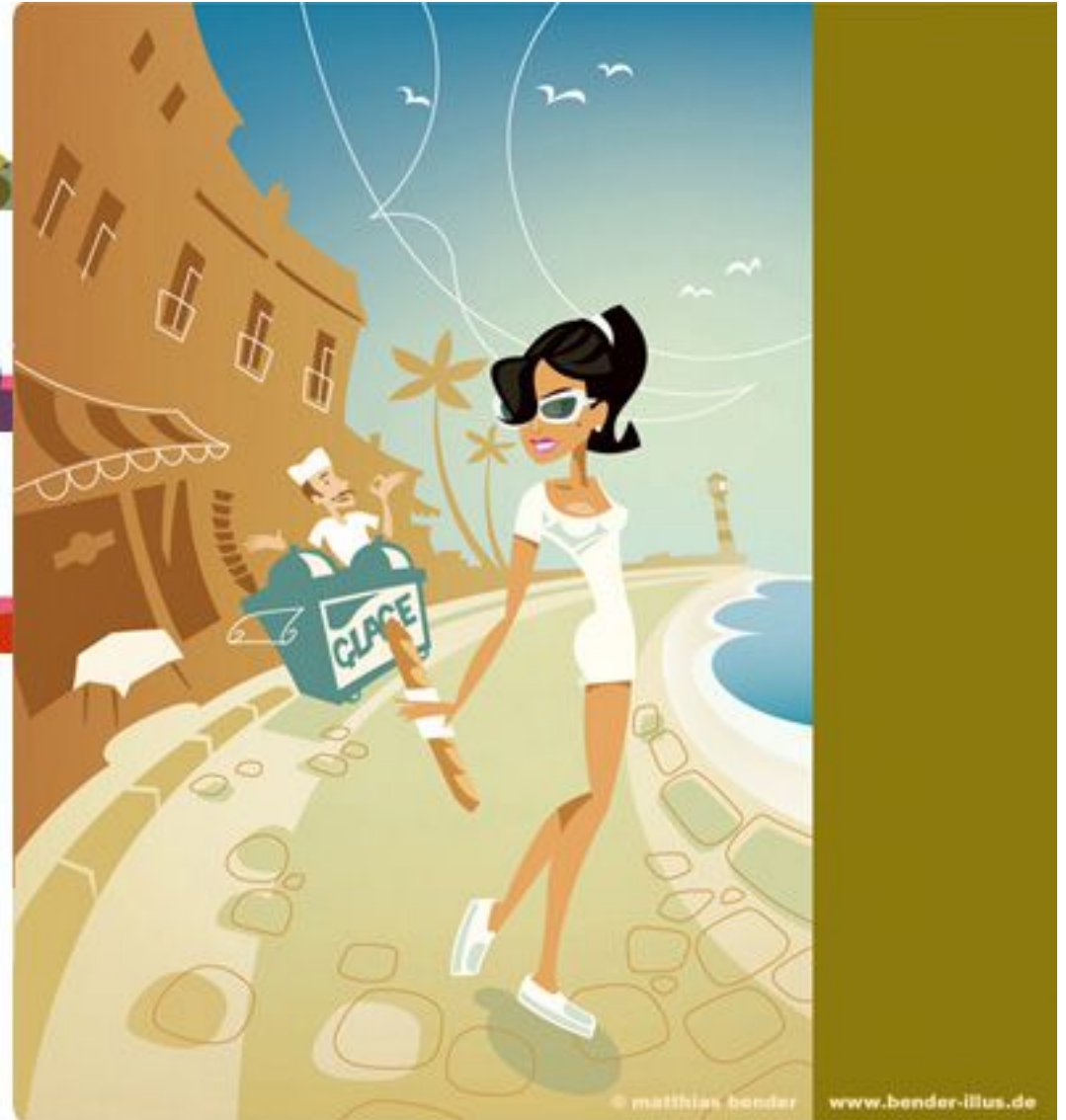

**Matthias Bender
Illus!**

Trebur, DE

<http://matthias-bender.illustration.de>

more - see page 131 -->



Christjan Greger

Hessisch Lichtenau, DE

<http://jan-greger.illustration.de>

more - see page 132 -->

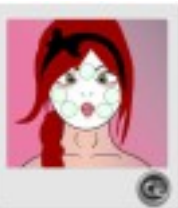

Claudia Engelen
Illustration

Dinslaken, DE

<http://claudia-engelen.illustration.de>

more - see page 133 -->

TOOOOOR!



www.mobaforum.de



Aurel Voigt

Ludwigsburg, DE

<http://aurel.illustration.de>

more - see page 134 -->



Dietmar Reinhard

Groß-Umstadt, DE

<http://dietmarreinhard.illustration.de>

more - see page 135 -->



Ivonne Dippmann

Tel Aviv, IL

<http://montsey.illustration.de>

more - see page 136 -->



Marc Ewert

Düsseldorf, DE

<http://marcewert.illustration.de>

more - see page 137 -->

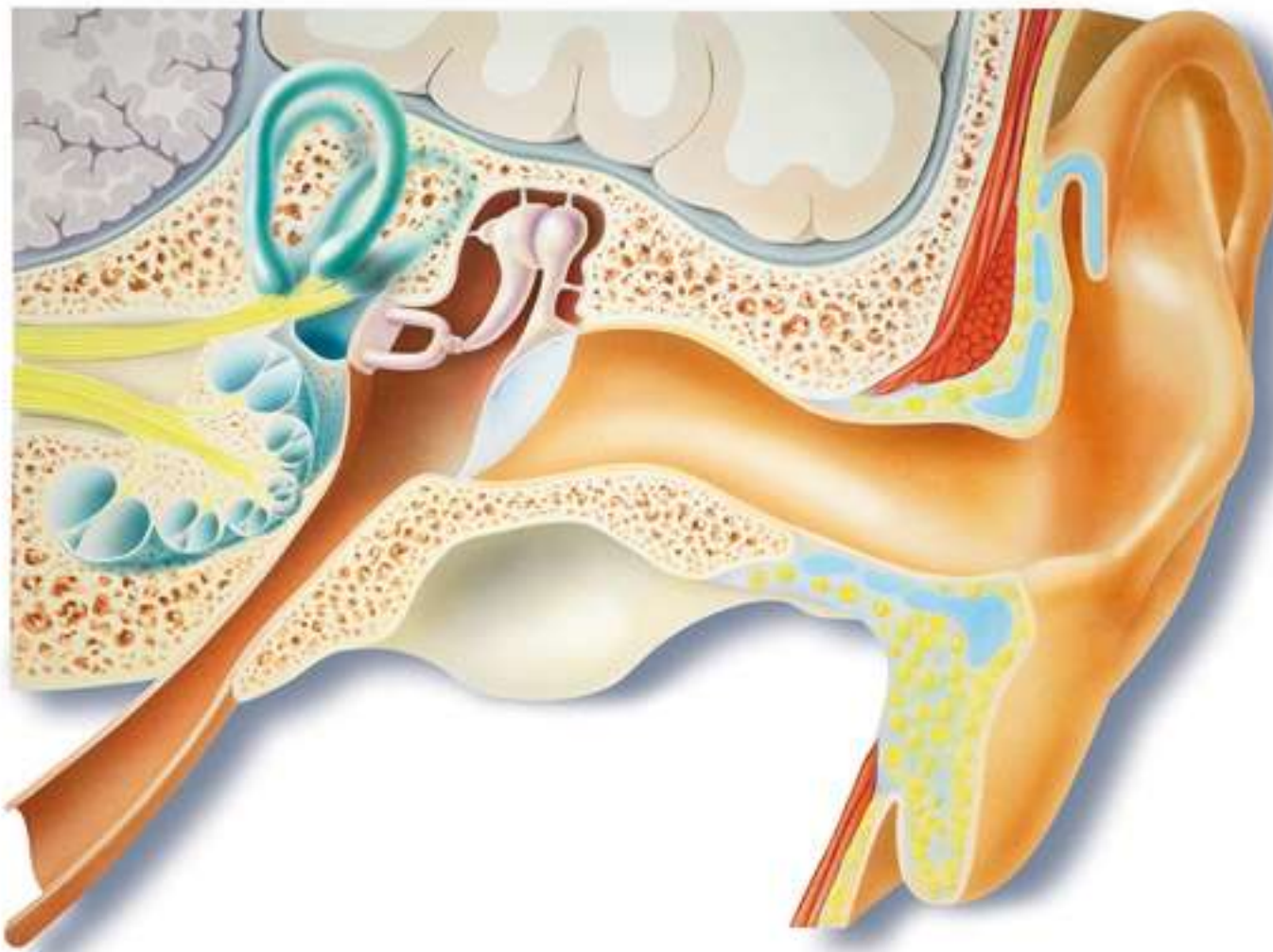

Ann-Kathrin Busse
Busse Illustration

Pfinzta, DE

<http://busse.illustration.de>

more - see page 138 -->



Michael Grunwald

Iserlohn, DE

<http://gunwald-grafic.illustration.de>

more - see page 139 -->



Sasan Saidi

Berlin, DE

<http://sasan.illustration.de>

more - see page 140 -->



Udo Linke

Frankfurt, DE

<http://www.illustration.de/il/illustrator?id=139>

more - see page 141 -->



Siegmund Münk
muenkillus

Hamburg, DE

<http://www.illustration.de/il/illustrator?id=236>

more - see page 142 -->



Claudia Dedden
Dedden-Design

Leverkusen, DE
<http://claudiadedden.illustration.de>

more - see page 143 -->

Frank Bayer

illustration • artwork • product design • packaging & display • book

www.design-bayer.de



Frank Bayer
Bayer Design

Duisburg, DE
<http://frank-bayer.illustration.de>

more - see page 144 -->



thomas kuriatko
appetite4design

münchen, DE
<http://thomaskuriatko.illustration.de>

more - see page 145 -->



Frank Robyn-Fuhrmeister

Rösrath, DE

<http://robyn.illustration.de>

more - see page 146 -->



Tom Steyer

Schliengen, DE

<http://tomsteyer.illustration.de>

more - see page 147 -->

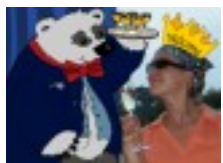

Francesca Vitt

, DE

<http://francesca.illustration.de>

more - see page 148 -->



Burkhard Schulz
M.B.Schulz Illustration

Duesseldorf, DE
<http://burkhardschulz.illustration.de>

more - see page 149 -->

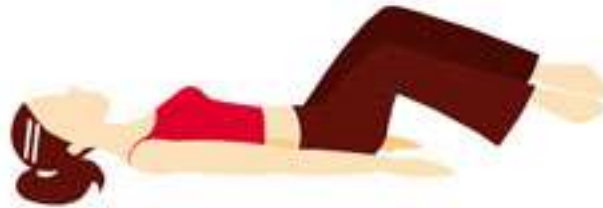
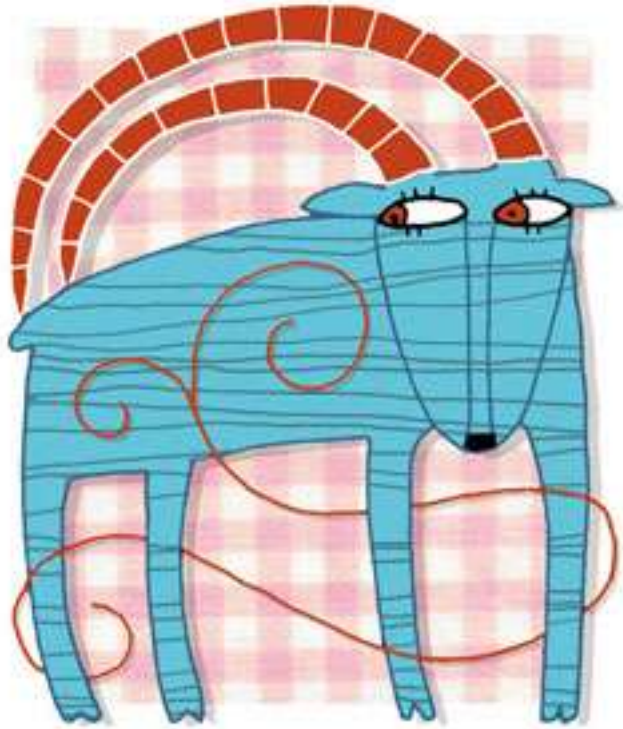

Mascha Greune

München, DE

<http://maschagreune.illustration.de>

more - see page 150 -->



Margarete Gockel

Gelsenkirchen, DE

<http://gockel.illustration.de>

more - see page 151 -->



Tom Frey
HundundHut Illustration

Emmenbrücke, CH
<http://frey.illustration.de>

more - see page 152 -->



Barbara Gräcmann

Berlin, DE

<http://zebra.illustration.de>

more - see page 153 -->



Agnes Ziehm
Agnessiv | Illustration & Design

Essen, DE

<http://agnessiv.illustration.de>

more - see page 154 -->



© Michael Mantel 2008 | www.gesichtverleih.de | mail@gesichtverleih.de



Michael Mantel

Lüneburg, DE

<http://mantel.illustration.de>

more - see page 155 -->

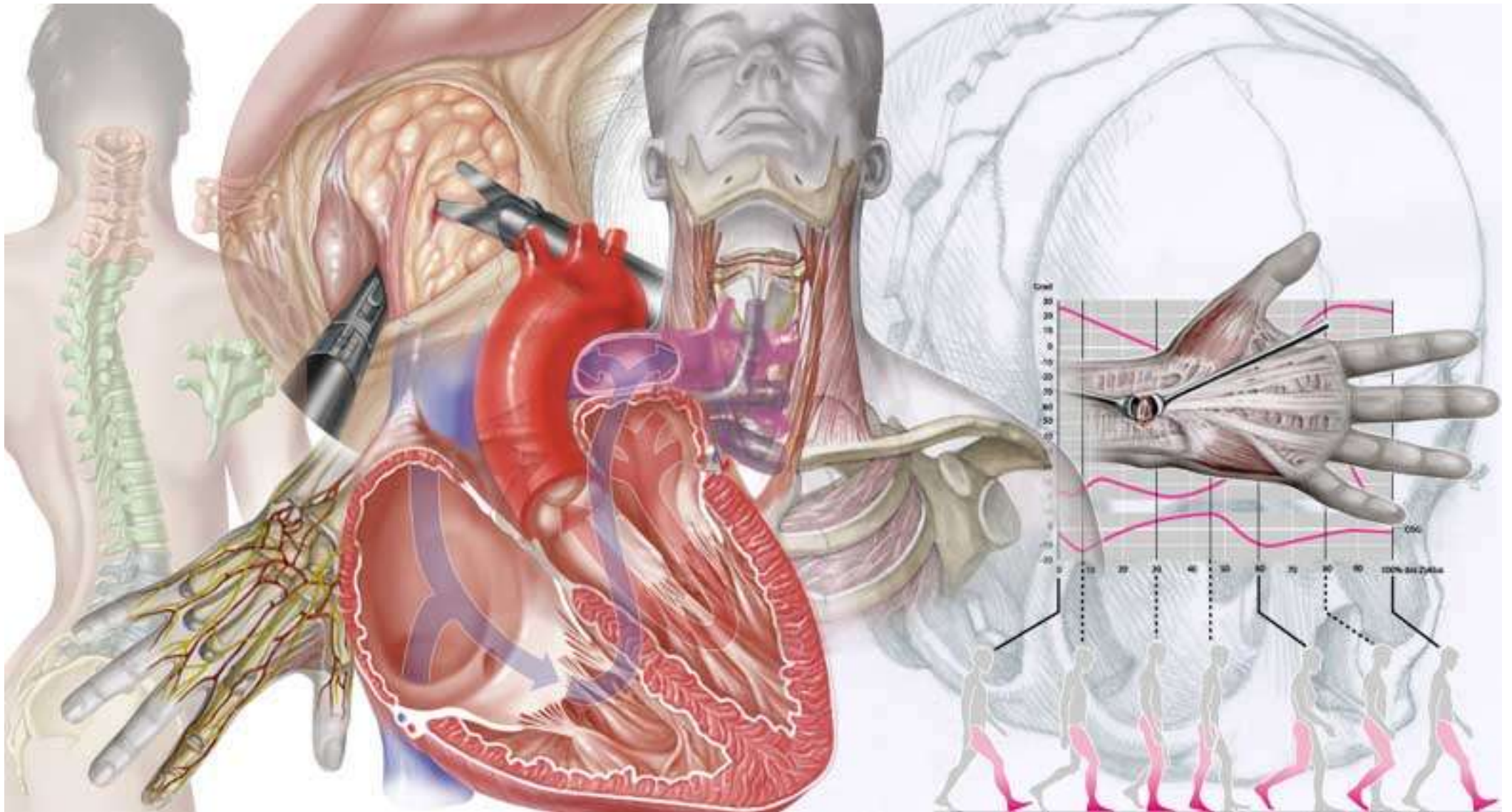

Reinhold Henkel
Illustrator, Grafik-Designer, Zeichner

Heidelberg, DE
<http://reinholdhenkel.illustration.de>

more - see page 156 -->



Jutta Melsheimer
bildbad

Berlin, DE
<http://melsheimer.illustration.de>

more - see page 157 -->

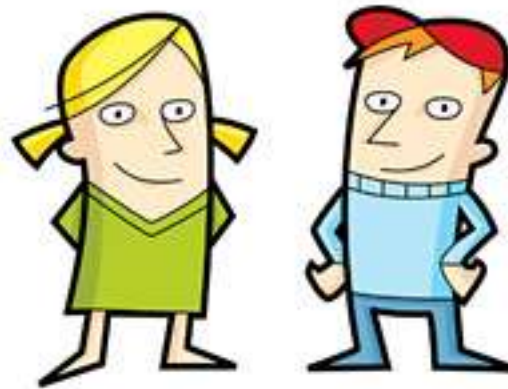
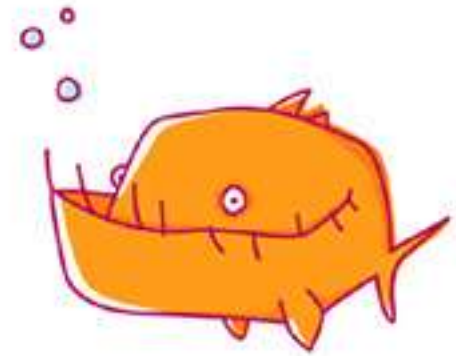

Martina Hillemann

Darmstadt, DE

<http://marille.illustration.de>

more - see page 158 -->



Mario Valentinelli

Rostock, DE

<http://valentinelli.illustration.de>

more - see page 159 -->

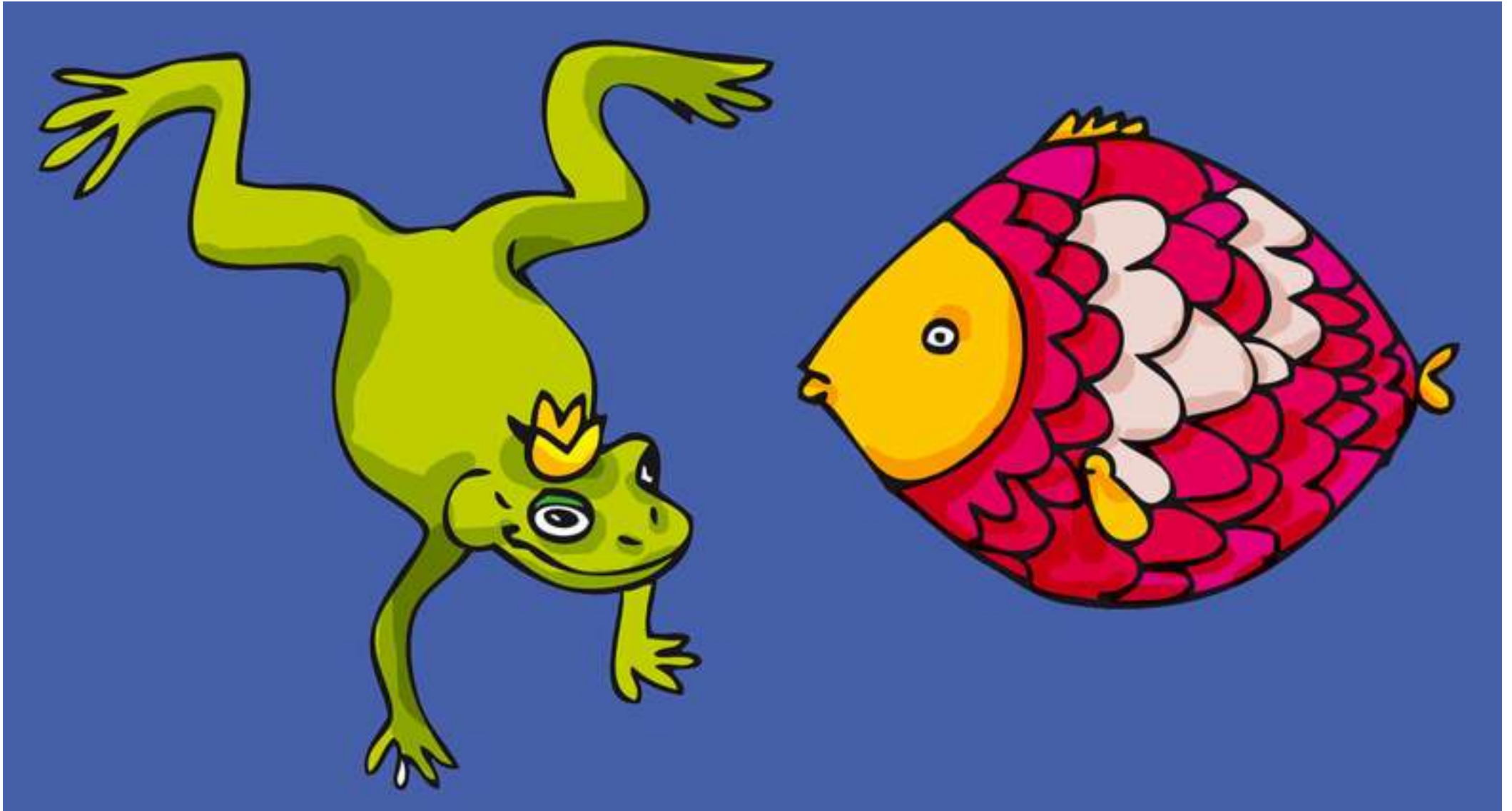

Susanne von Poblitzki

Düsseldorf, DE

<http://nocolours.illustration.de>

more - see page 160 -->



Elke Köster
[4EK]

Essen, DE

<http://elke-koester.illustration.de>

more - see page 161 -->

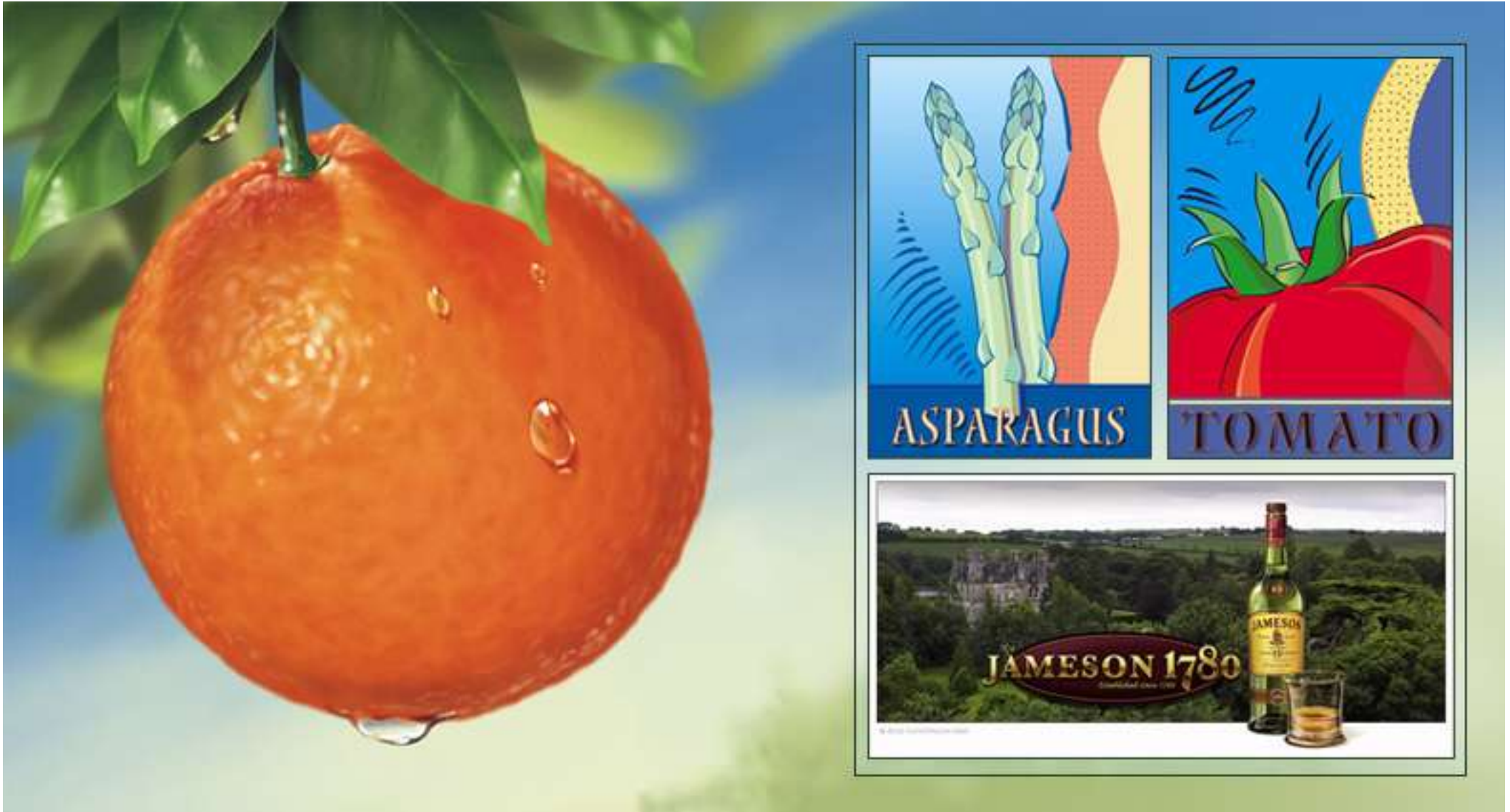

Ralf Kunstmann
Digitale Illustration

Nürnberg, DE
<http://ralfkunstmann.illustration.de>

more - see page 162 -->



Michael Flinterhoff
Malbüro

Krefeld, DE

<http://www.illustration.de/il/illustrator?id=277>

more - see page 163 -->



Martin Ring
illugraphics.de

Oberhausen/Bay., DE
<http://martin-ring.illustration.de>

more - see page 164 -->



Klaus Meinhardt
Klaus Meinhardt Illustration

Hamburg, DE
<http://klausmeinhardt.illustration.de>

more - see page 165 -->



Sandra Gujer
illuhouse

Frutigen, CH
<http://sgujer.illustration.de>

more - see page 166 -->



Thomas Haubold

Köln, DE

<http://thomashaubold.illustration.de>

more - see page 167 -->

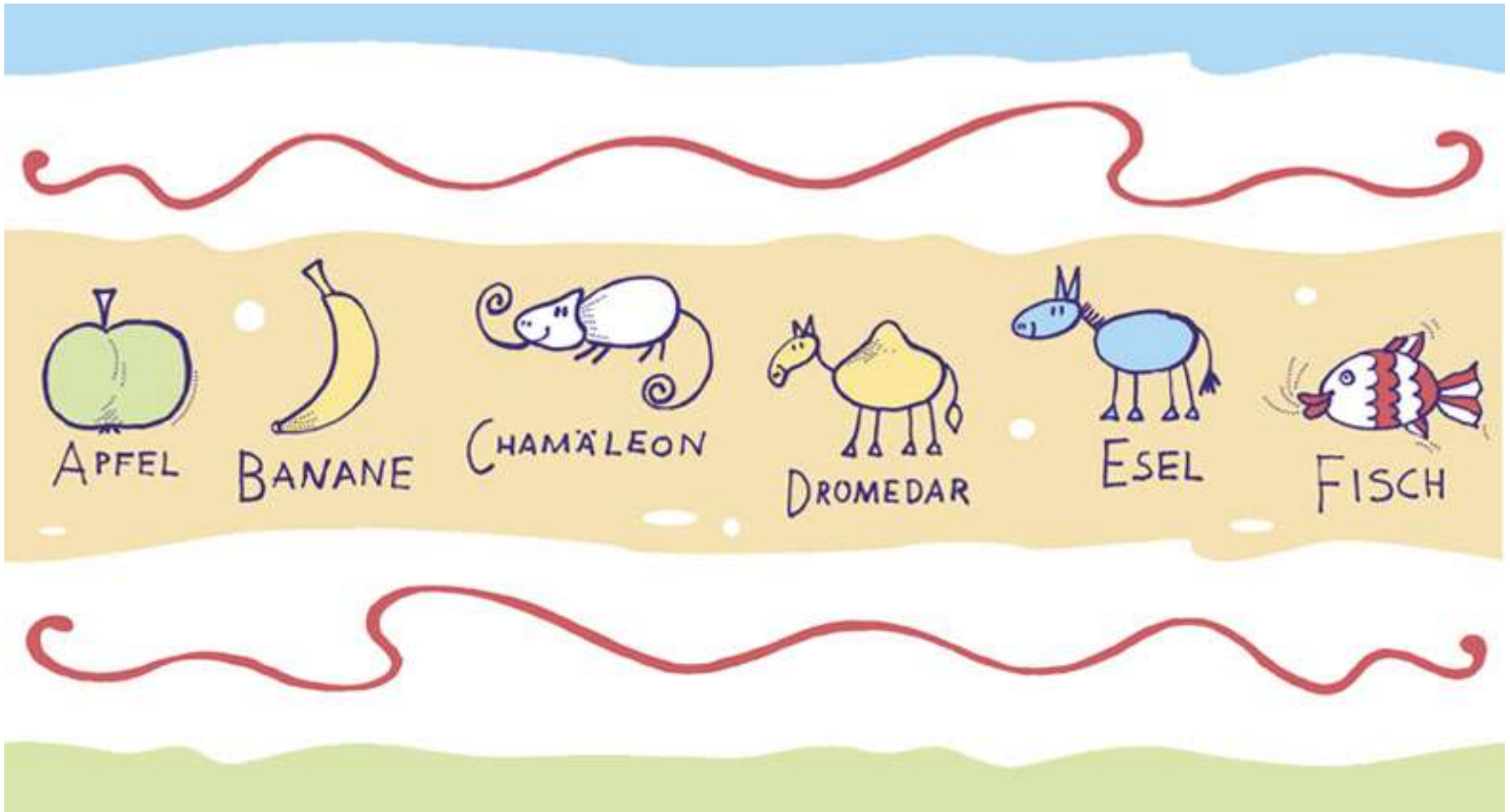

Christine Rechl
Christine Rechl

Coburg, DE
<http://christine.illustration.de>

more - see page 168 -->



Ulrike Klaus
Delight Design – Kommunikationsgestaltung

Leonberg, DE
<http://ulrikeklaus.illustration.de>

more - see page 169 -->

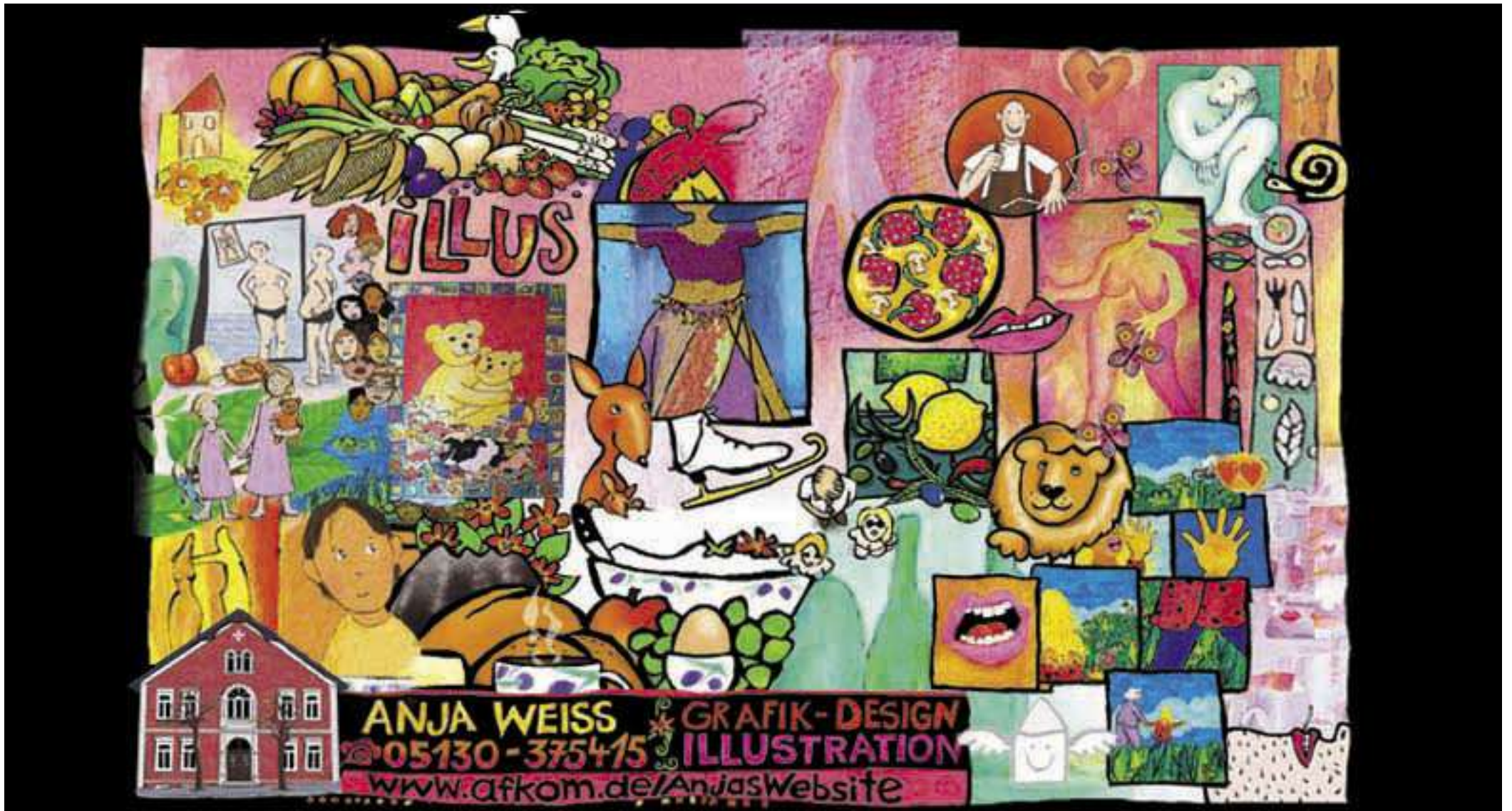

Anja Weiss

Hannover, DE

<http://anjaweiss.illustration.de>

more - see page 170 -->



www.yas99.de

YAS99
ART & DESIGN
by Anna Zeis-Ziegler



Anna Zeis-Ziegler
ART&DESIGN YAS99

Sinntal-Jossa, DE
<http://zeis-ziegler.illustration.de>

more - see page 171 -->



Peter Wall

Reinstedt, DE

<http://picturewall.illustration.de>

more - see page 172 -->



Susanne Schewe

Berlin, DE

<http://susanne-schewe.illustration.de>

more - see page 173 -->



Susanne Tessari
Centifolia Illustration

Ulm, DE

<http://www.illustration.de/il/illustrator?id=474>

more - see page 174 -->



DEKELVER
ILLUSTRATOR

- Comic und Ähnliches
- Technik und Sachthemen
- Infografik
- Layoutillustrationen



Christian Dekelver
Dekelver Illustration

Weinstadt, DE
<http://dekelver.illustration.de>

more - see page 175 -->



Aki Röhl

Frankfurt/Main, DE

<http://aki.illustration.de>

more - see page 176 -->



Bruno Muff



Bruno Muff
Grafikpraxis

Luzern, CH
<http://brunomuff.illustration.de>

more - see page 177 -->



Detlef Surrey

Berlin, DE

<http://surrey.illustration.de>

more - see page 178 -->



Guido Zimmermann
Illustrator Studio

Bad Vilbel, DE

<http://guidozimmermann.illustration.de>

more - see page 179 -->



Ingo Hess
Ingo Hess - Illustration
Bad Friedrichshall, DE
<http://ingo-hess.illustration.de>

more - see page 180 -->



Johanna Berking

Heidelberg, DE

<http://johanna.illustration.de>

more - see page 181 -->



Angelika Neiser

Hamburg, DE

<http://neiser.illustration.de>

more - see page 182 -->



Sabine Kranz
Illustration & Design

Frankfurt, DE

<http://sabinekranz.illustration.de>

more - see page 183 -->



Magdalene Hanke-Basfeld

Hamburg, DE

<http://hanke-basfeld.illustration.de>

more - see page 184 -->



özi
özis comix studio

Bonn, DE
<http://oezicomix.illustration.de>

more - see page 185 -->



Birgit Kreimeier

Münster, DE

<http://bik.illustration.de>

more - see page 186 -->

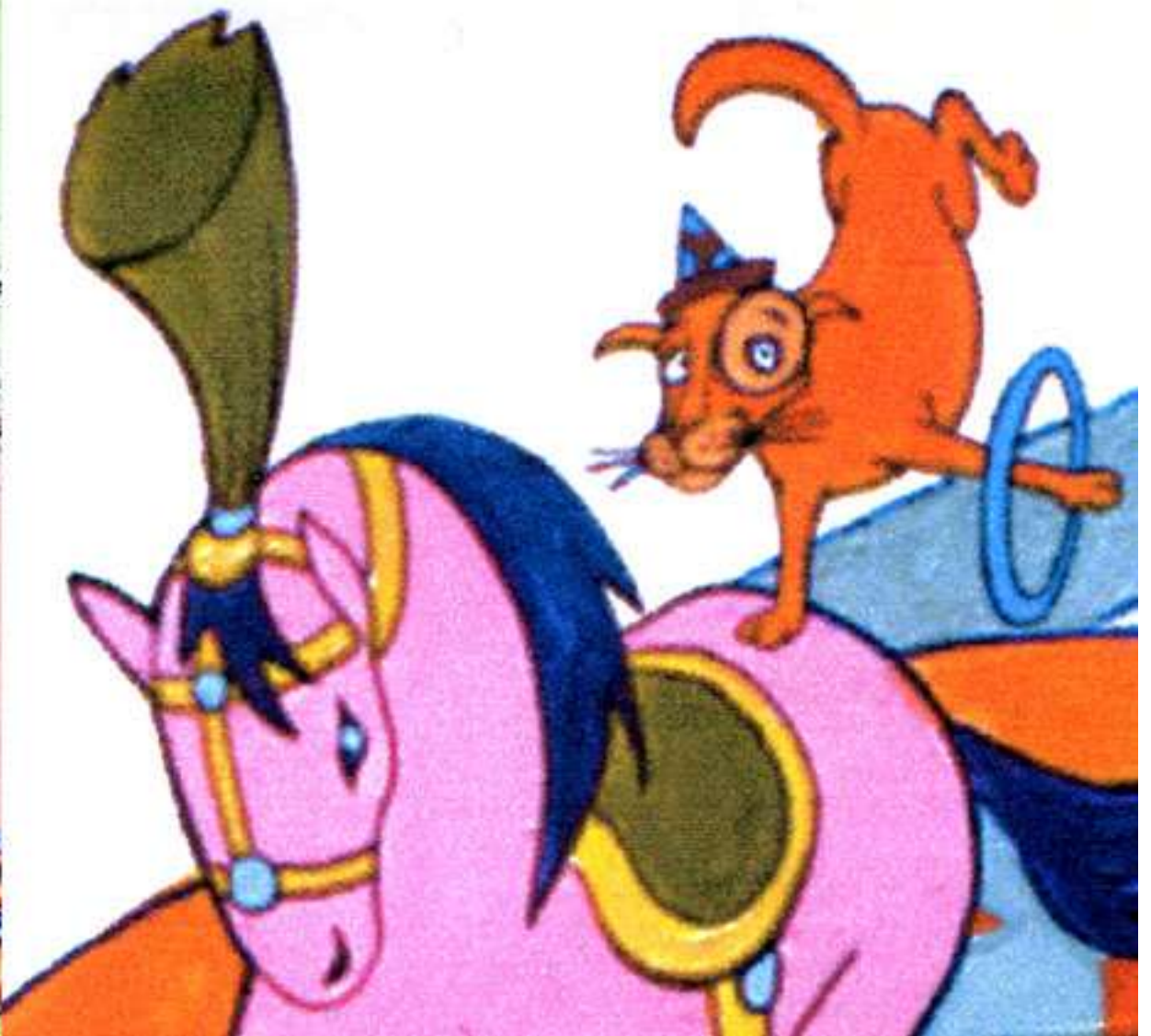

Caroline Jeschke

München, DE

<http://cjeschke.illustration.de>

more - see page 187 -->



Sonja Gagel

Nürnberg, DE

<http://www.illustration.de/il/illustrator?id=389>

more - see page 188 -->

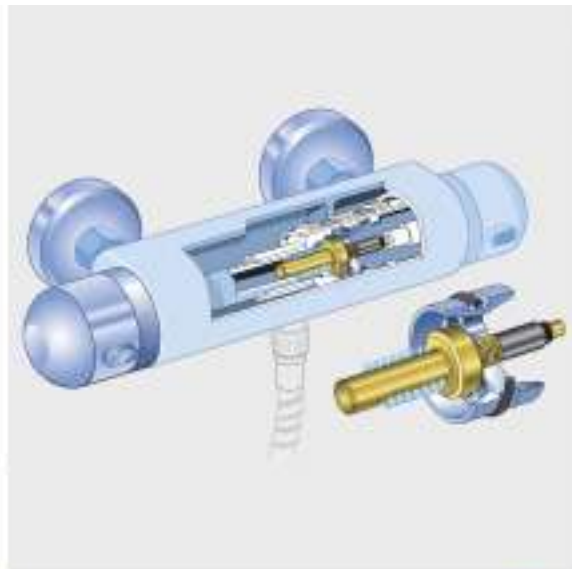

Helmut Flubacher
Flubacher Grafisches Atelier

Waiblingen, DE

<http://www.illustration.de/il/illustrator?id=323>

more - see page 189 -->

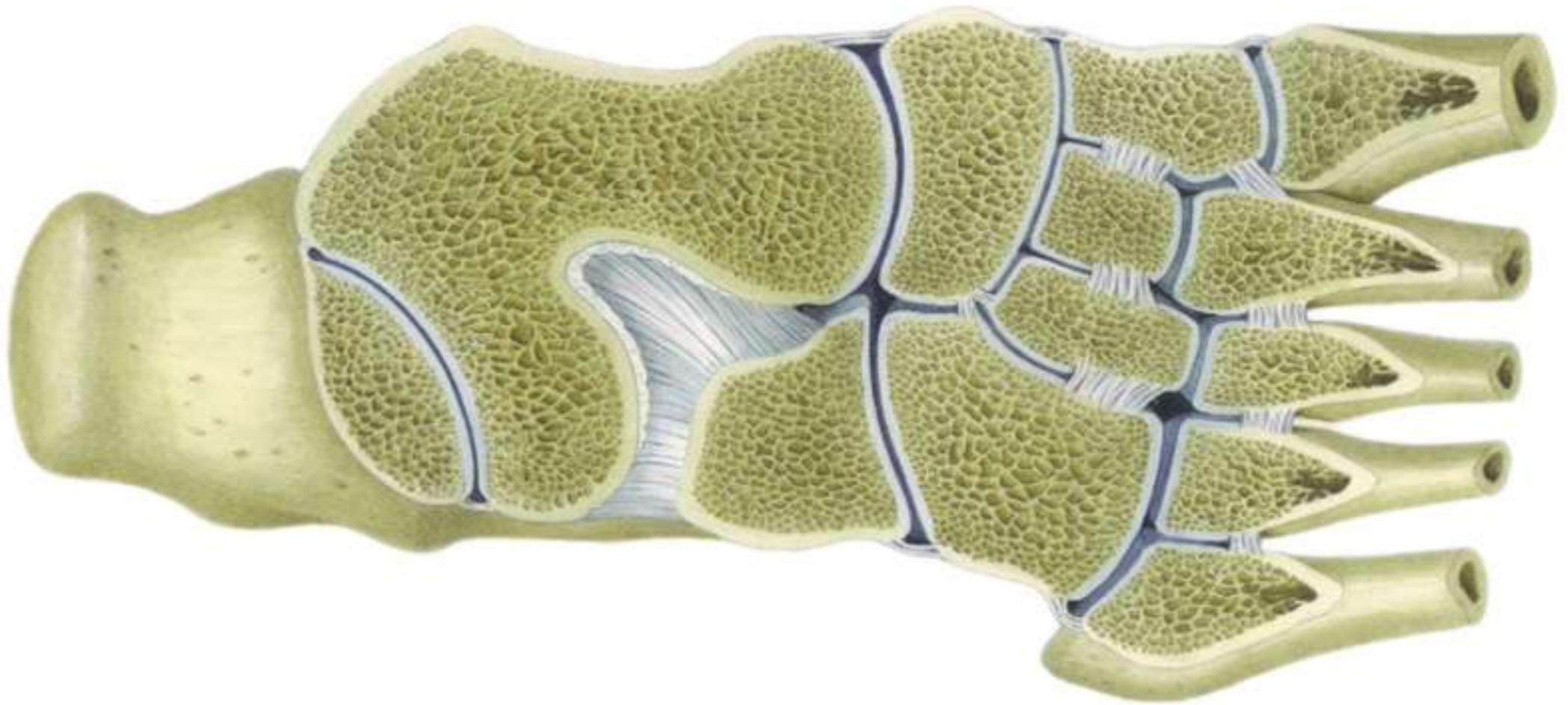

Stephan Spitzer
MEDIZINISCHE ILLUSTRATION

Frankfurt am Main, DE
<http://medizin.illustration.de>

more - see page 191 -->



Karin Bauer
Dipl. Designerin & Illustratorin

Augsburg, DE
<http://karin-bauer.illustration.de>

more - see page 192 -->



Elke Strauch
cartwrite GmbH

Holzwickede, DE
<http://strauch.illustration.de>

more - see page 193 -->



Carsten Knappe

München, DE

<http://knappe.illustration.de>

[more - see page 194 -->](#)



Nina Broja
Nina Broja Design

Taufkirchen, DE

<http://www.illustration.de/il/illustrator?id=245>

more - see page 195 -->

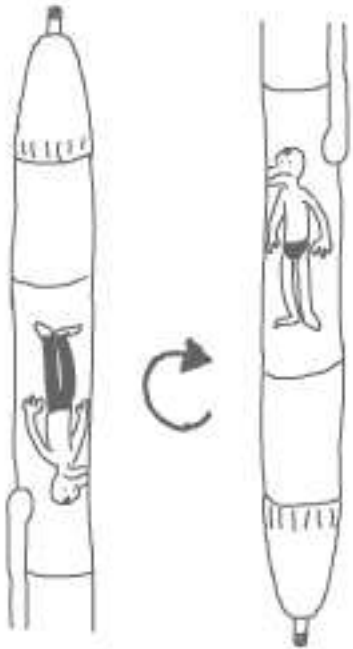

HUGH HEFNER HAT IN SEINER PLAYBOY MANSION EINEN EIGENEN RAUM FÜR BADEMÄNTEL.

07/04/05



MANCHMAL, WENN ER SCHLÄFT, ZIEHEN SEINE BUNNIES DIE BADEMÄNTEL AN UND LAUFEN DAMIT IM HAUS HERUM.



ABER WEHE, WENN HUGH WACH WIRD UND DAHINTER KOMMT.

BUNNIES!



IN JEDER BEZIEHUNG GIBT ES SCHLIESSLICH REGELN.



Leo Leowald

Köln, DE

<http://leowald.illustration.de>

more - see page 196 -->

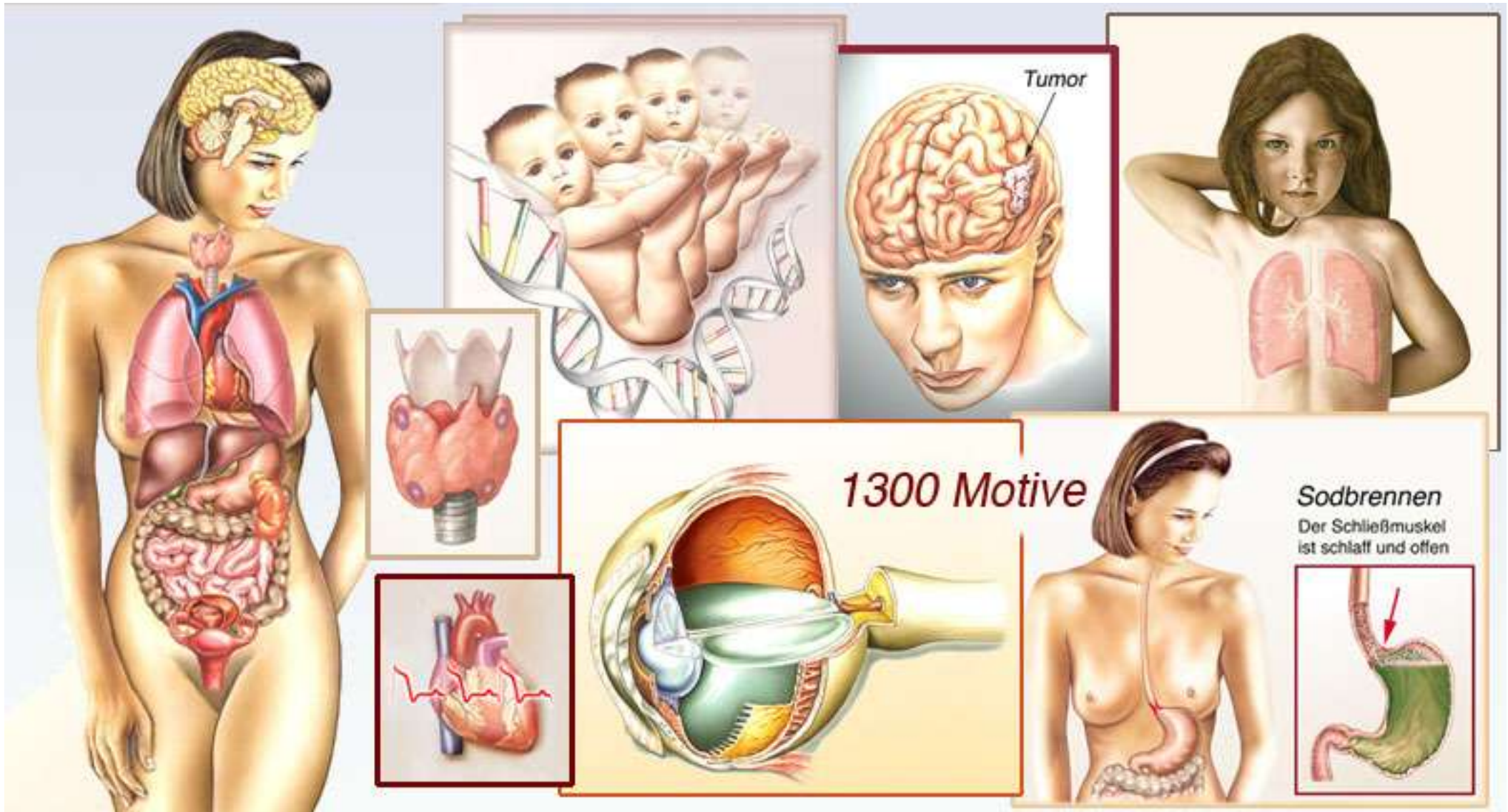

Henning Riediger
Grafik Atelier Riediger

Hamburg, DE
<http://riediger.illustration.de>

more - see page 198 -->

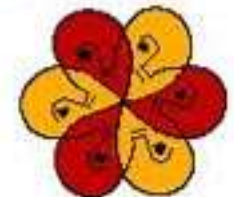
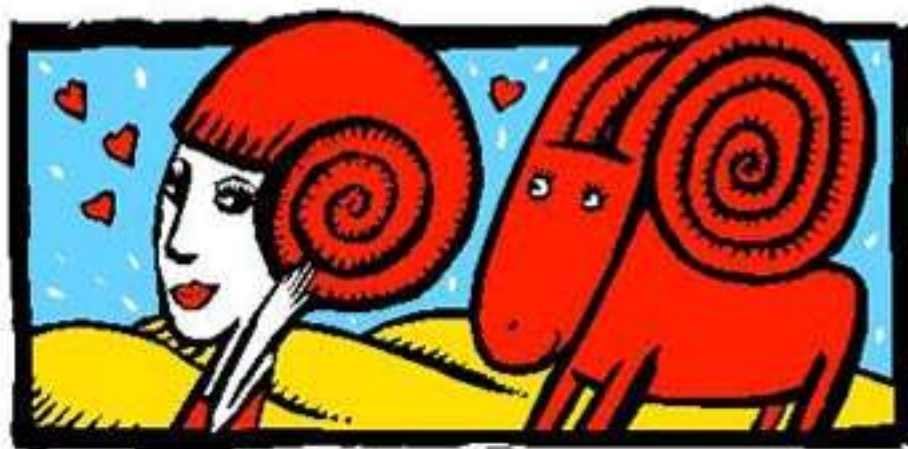

Ulrike Vater

Kassel, DE

<http://ulrikevater.illustration.de>

more - see page 199 -->

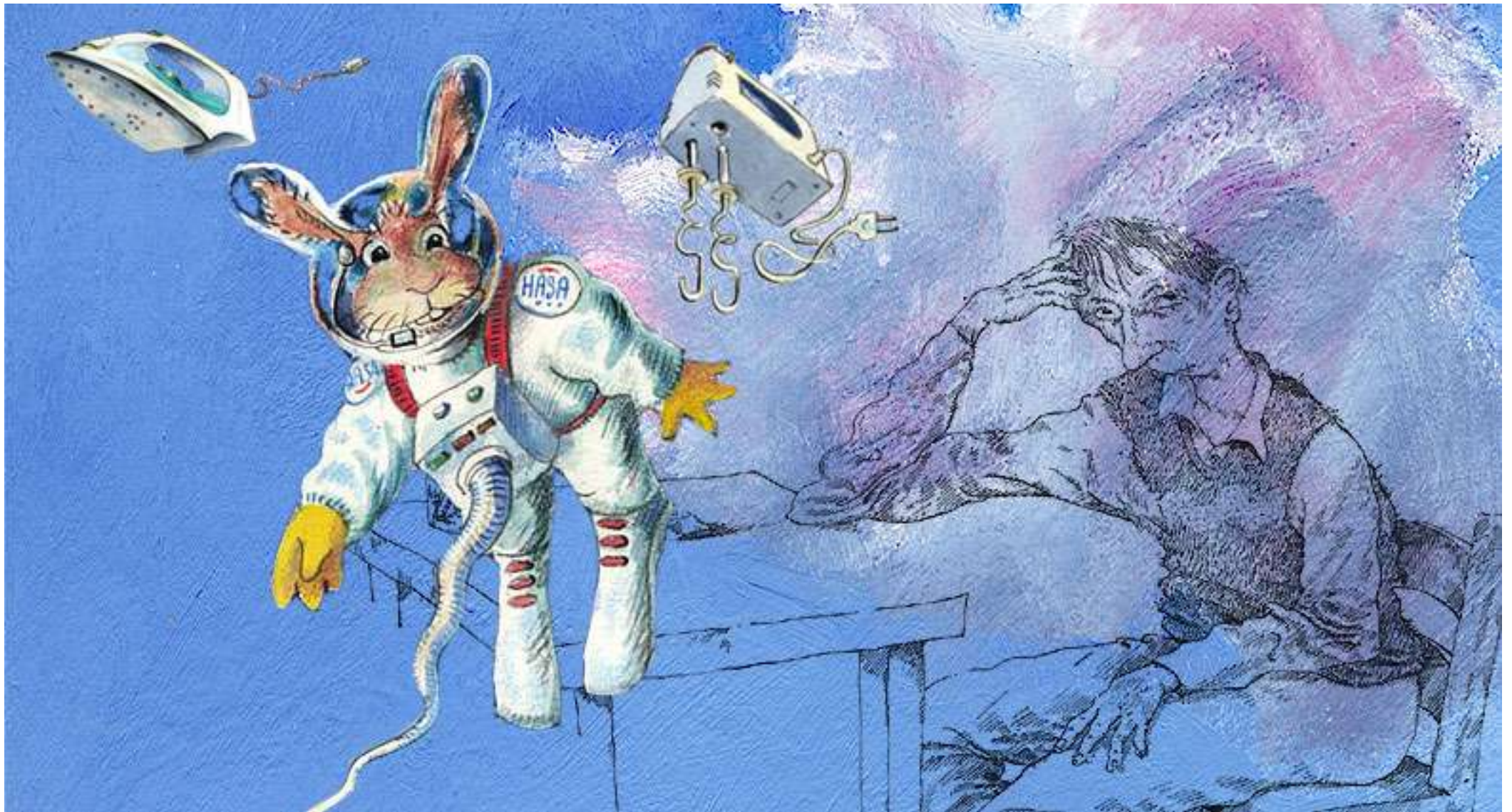

Carsten Märtin

Oldenburg, DE

<http://maertin.illustration.de>

more - see page 200 -->



Natascha Römer
Roemer & Osadtschij - Visualisierungen GbR

Schwaebisch Gmuend, DE
<http://www.illustration.de/il/illustrator?id=242>

more - see page 201 -->



Gaby Emmerich, van

Essen, DE

<http://gaby-van-emmerich.illustration.de>

more - see page 202 -->



Angela Fischer-Bick

Bremen, DE

<http://fischerbick.illustration.de>

more - see page 203 -->



Gerrit Hansen
Ohnekopf - Illustration & Grafik

Tökendorf, DE
<http://ohnekopf.illustration.de>

more - see page 204 -->



Katja Kamm

Hamburg, DE

<http://katjakamm.illustration.de>

more - see page 205 -->

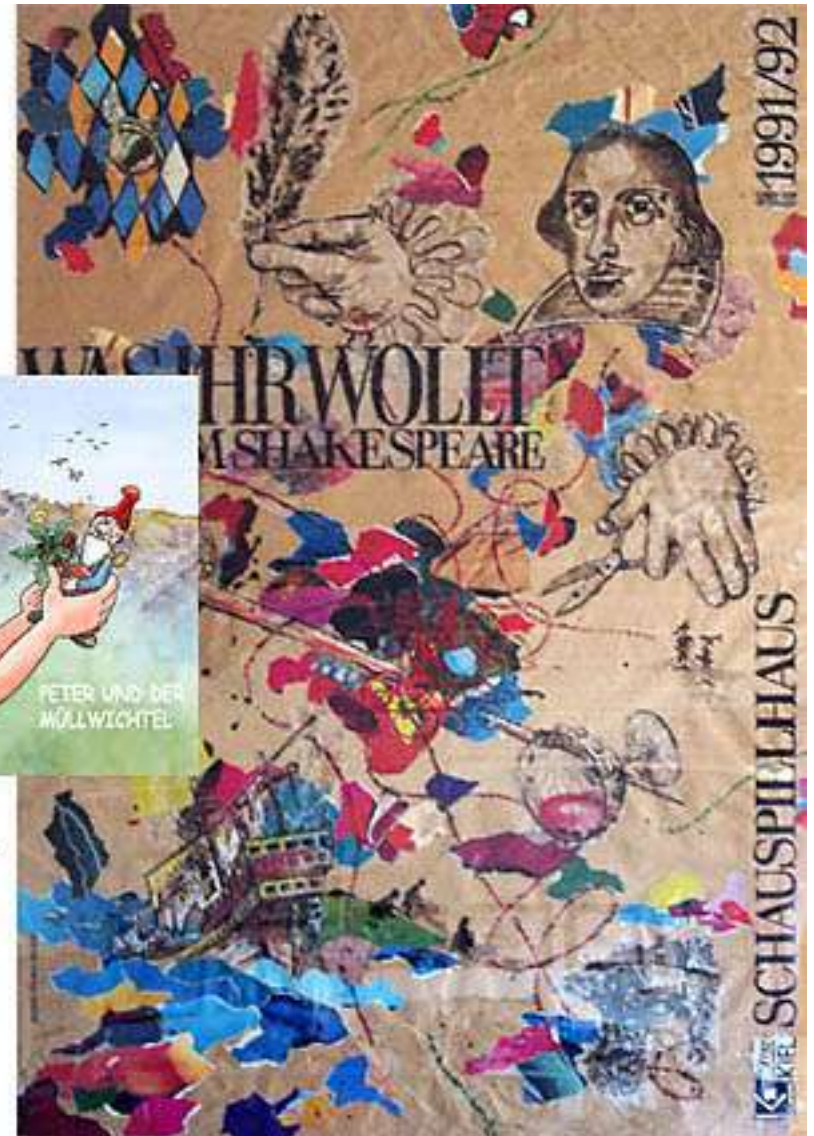

Jürgen Roland
jedding | roland | schüller - visuelle kommunikation

Molfsee, DE

<http://www.illustration.de/il/illustrator?id=345>

more - see page 206 -->

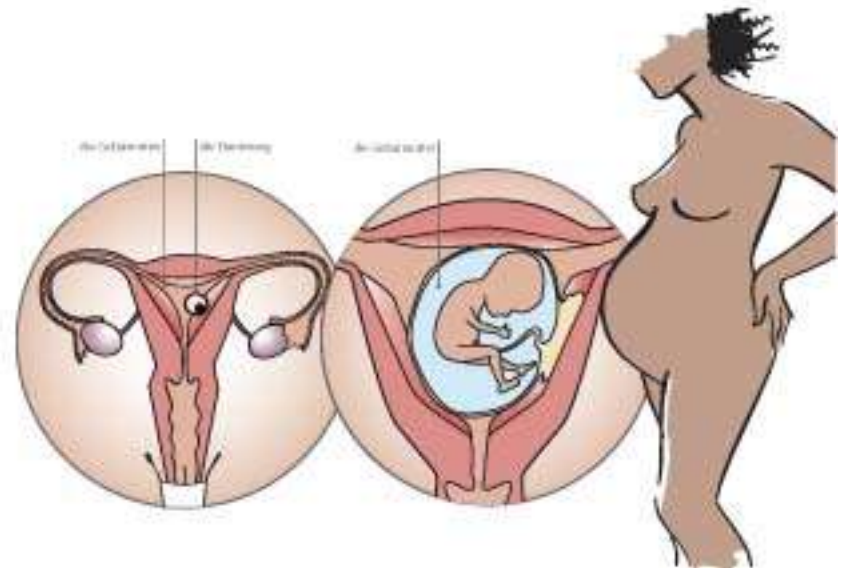

Dorothee Wolters
Grafik&Illustration

Köln, DE

<http://www.illustration.de/il/illustrator?id=42>

more - see page 207 -->

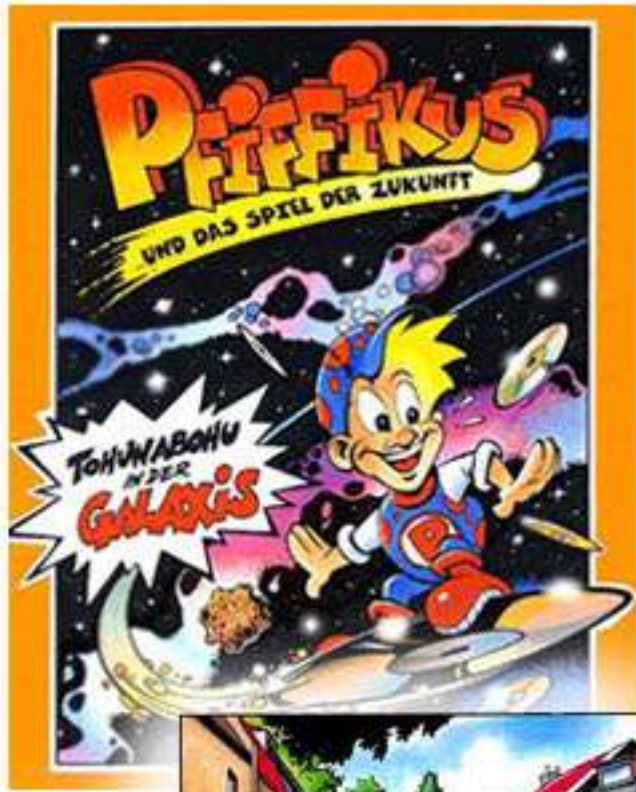

Martin Hoffmann
Illustration & Design

Stuttgart, DE

<http://hoffmann.illustration.de>

more - see page 208 -->



Hans-Christian Sanladerer
Chrisa Design

Reichshof-Sterzenbach, DE
<http://chrisa.illustration.de>

more - see page 209 -->



Manfred Lindner

Bad Camberg, DE

<http://manfredlindner.illustration.de>

more - see page 210 -->

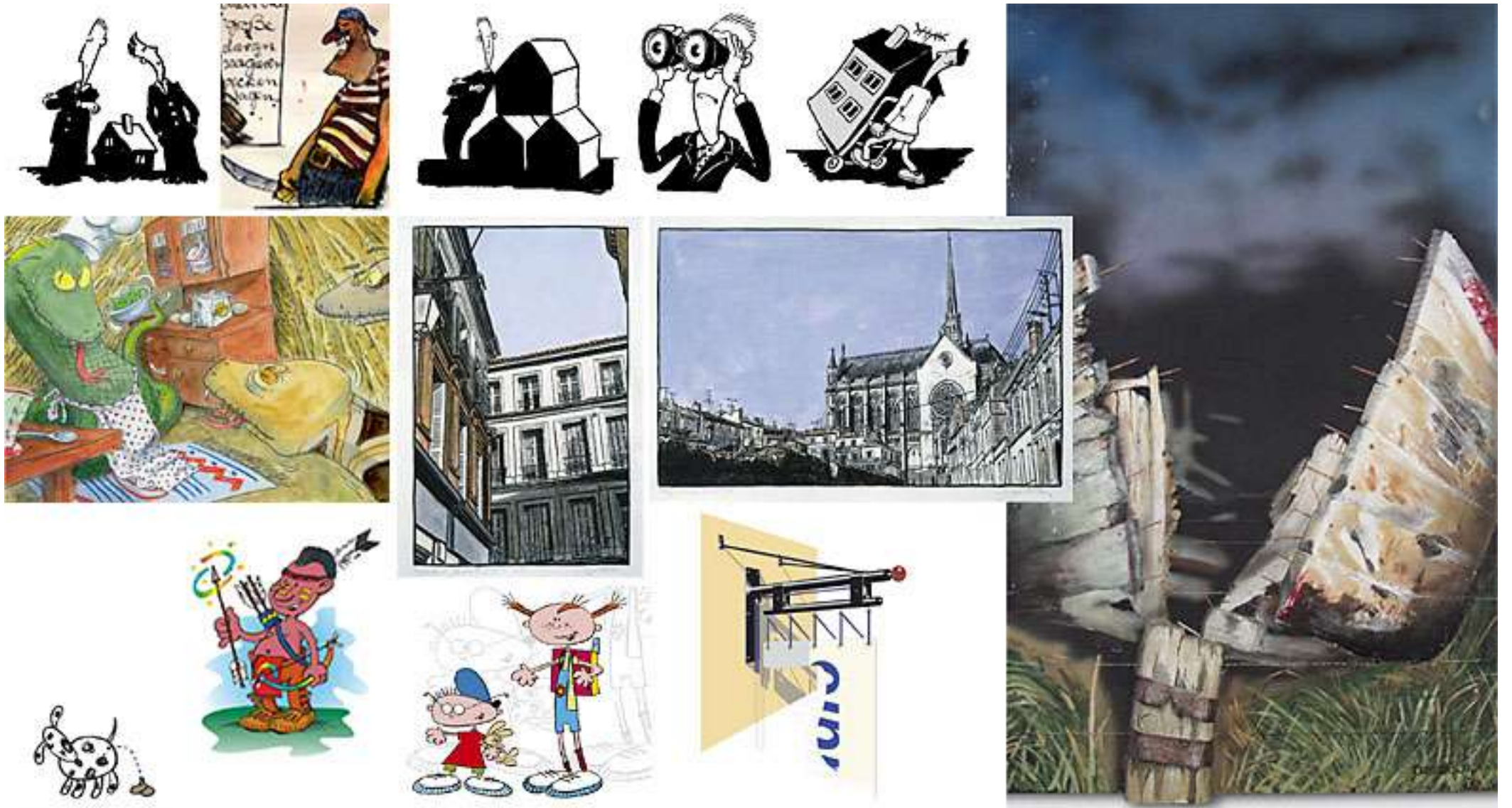

Jürgen Schüller
jedding | roland | schüller - visuelle kommunikation

Molfsee, DE

<http://www.illustration.de/il/illustrator?id=346>

more - see page 211 -->



Beate Fahrnländer

Lörrach, DE

<http://www.illustration.de/il/illustrator?id=180>

more - see page 212 -->

EVOLUTION

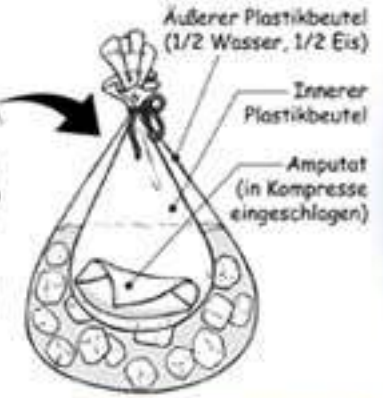

Georg Sojer
graphiccartoon
Ruhpolding, DE
<http://sojer.illustration.de>

more - see page 213 -->



Steffen Gumpert

Berlin, DE

<http://gumpert.illustration.de>

more - see page 214 -->



Privatdetektiv Perry Panther

Markus Grolik



Markus Grolik

München, DE

<http://markus-grolik.illustration.de>

more - see page 215 -->



Stephanie Roehe

Kassel, DE

<http://www.illustration.de/il/illustrator?id=91>

more - see page 216 -->



Eike R. Gall

Berlin, DE

<http://www.illustration.de/il/illustrator?id=108>

more - see page 217 -->



Thomas Marutschke
Trashline Studios

Rüsselsheim, DE
<http://marutschke.illustration.de>

more - see page 218 -->



Anne Didelot
Grafik&Illustration

Leonberg (Württ), DE
<http://didelot.illustration.de>

more - see page 219 -->



Storyboard „Expedia.de“,
agentur: just/sportiv



„Rastal“, Glasdesign
Fußball Weltmeisterschaft06

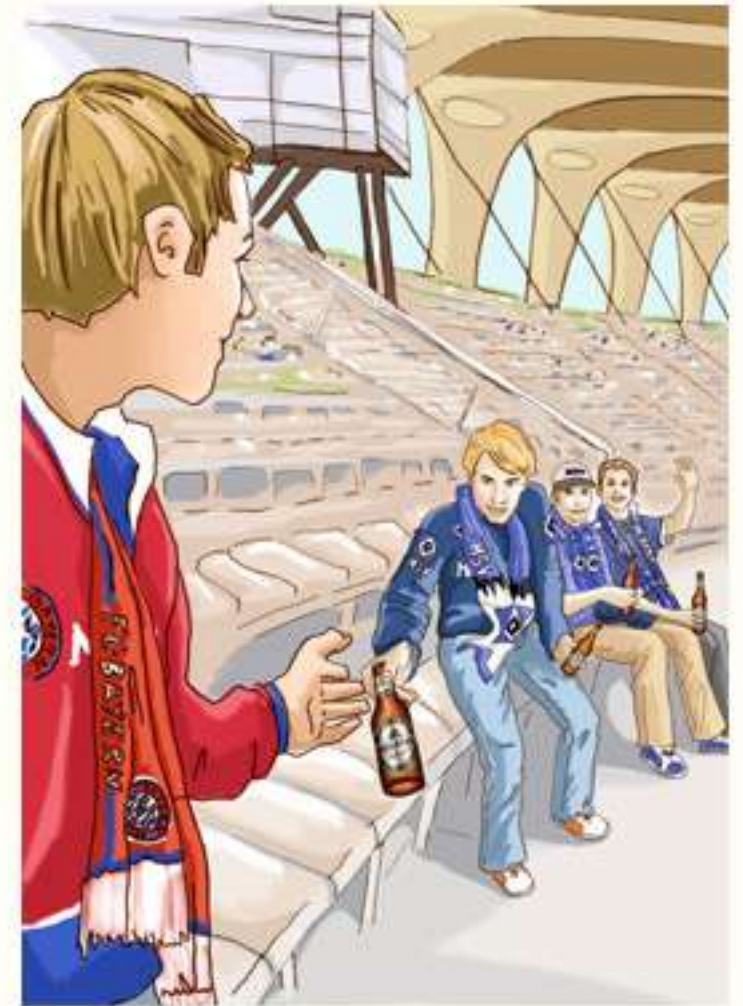

„Holsten-Bier“ Layout, Werbeagentur: Zum goldenen Hirschen



Kai Hofmann
bildbad

Berlin, DE

<http://hofmann.illustration.de>

more - see page 220 -->



Martin Markes
mmarkes

Münster, DE
<http://mmarkes.illustration.de>

more - see page 221 -->

www.wilinski.de

„Zeichnen
ist die Kunst,
Striche spazieren
zu führen“

Paul Klee



Klaus Wilinski
Atelier Wilinski

Mainz, DE
<http://wilinski.illustration.de>

more - see page 222 -->



Reinhard Horst (Felix)
Reinhard Horst Design Line

Aachen, DE

<http://felix-alias-reinhard-horst-design-line.illustration.de>

more - see page 223 -->



Lars Winsel

Hannover, DE

<http://larswinsel.illustration.de>

more - see page 224 -->

Funkschau

Zeitschrift für elektronische Kommunikation 11



André Roche
http://en.wikipedia.org/wiki/André_Roche

Munich, DE
<http://kinder-characters-creator.illustration.de>

more - see page 225 -->



Tom Ungemach

Eversen-Heide, bei Hamburg, DE

<http://ungemach.illustration.de>

more - see page 226 -->



Gisela Specht

Wessling, DE

<http://picolora.illustration.de>

more - see page 227 -->



Henriette Sauvant
Atelier Der Gang

Hamburg, DE
<http://sauvant.illustration.de>

more - see page 228 -->



Konrad Eyferth
fast*cheap*clean

Berlin, DE

<http://www.illustration.de/il/illustrator?id=79>

[more - see page 229 -->](#)



Theo Koch

Oberursel, DE

<http://tkoch.illustration.de>

more - see page 230 -->



Martin Schlierkamp, Köln

Hauptstraße 15, DE-51143 Köln

Tel: 02203/88231

<http://schlierkamp.illustration.de>

<http://martinschlierkamp.de>

http://www.io-home.org/portfolios/s/bilder?k_User=420

- Online Kontakt - High resolution picture see Page 11

Clients

JTouch GmbH (Dortmund); Visual Imagination Software (Kerpen); WDR (Köln); Mercedes-Benz/Daimler AG; ROLAND Rechtsschutz-Versicherungs-AG; ProSieben Television GmbH (München); bhv Software GmbH; Sennheiser electronic GmbH & Co. KG; Wilkinson Sword GmbH; JoWood Productions; Trickstudio GmbH (Köln); Hahn Film GmbH (Köln); NFP Animation (Wiesbaden); Jürgen Egenolf Productions (Köln); MotionWorks (Halle/Saale); Trickcompany (Hamburg); Stadtbibliotheken (Köln, Neuss, Benrath, Haan u. Hattingen); u.a.

About Martin Schlierkamp

Martin Schlierkamp wurde 1972 in Köln geboren.

Nach dem Abitur arbeitete er anfangs als Praktikant und später als freier Mitarbeiter im Kölner Trickstudio Lutterbeck.

An der Fachhochschule Düsseldorf studierte er Visuelle Kommunikation mit den Schwerpunkten Illustration und Photographie unter Professor Rudi Assmann.

Nach seinem Abschluß im Jahr 2000 arbeitete er bis 2002 als Konzeptdesigner und Art Director in der PC-Spieleentwicklung.

Seitdem ist er freiberuflich als Illustrator und Designer für Agenturen, Animationsstudios, Buch-, Comic- und Spieleverlage und für Privatkunden tätig.

Martin Schlierkamp was born in Cologne (Germany) in 1972.

With a diploma (2000) in graphic design and a background in cartoon animation and game development he today works as a freelance artist.

His clients include design agencies, animation studios, book and comic publishers, game developers and private customers.



Sabine Herke, Münster (Westf)

Graphik Design

Am Haselhof 152, DE-48163 Münster (Westf)

Tel: 02536/8159 Fax: 02536/341614

<http://sabine-herke.illustration.de>

www.sabineherke.de

www.herkewerke.de

- Online Kontakt - High resolution picture see Page 12

Clients

Cornelsen Verlag, Schwäbische Alb Tourismus, Initiative FRANKEN ? wir sind rot weiß, HIPPY-Opstapje Deutschland, verschiedenen Familienzentren, Auftraggeber mit Schwerpunkt Integration, Bildung und Kultur, Alter und Soziales

About Sabine Herke

Heiter, bissig, hintergründig, aber voller Sympathie für all jene, die den Widrigkeiten des täglichen Lebens zum Opfer fallen?

Sabine Herke erzählt mit ihren Graphiken und Illustrationen Geschichten, die über das geschriebene Wort hinausgehen. Ihre Karikaturen spielen mit Assoziationen und Synonymen, zeichnen von oftmals kuriosen Lebenserfahrungen und skurrilen Eigenheiten. Bildung und Genuss, Figuren für Kinder, Live-Illustrationen zu Workshops und Seminaren... Mehr auf www.herkewerke.de



Thomas Rudat, Hannover

Th. Rudat Illustration

., DE-30455 Hannover

Tel: 0511/4750837

<http://rudat.illustration.de>

http://www.io-home.org/portfolios/q-r/bilder?k_User=502

<http://thomas-rudat.cgsociety.org/gallery/>

- Online Kontakt - High resolution picture see Page 13

About Thomas Rudat

Ich bin in der realistischen Illustration tätig und arbeite überwiegend als 3D-Grafiker. Meine Haupttätigkeitsgebiete sind vor allem modellieren und texturieren in den Bereichen Produkt- und Architekturvisualisierung sowie Charactermodeling.



Eduard Horn, Münster

Eduard Horn (Dipl.Des.)

Gerhardstraße 31, DE-48145 Münster

Tel: 0251/20885166 Mobil: 0157/37546252

<http://edfecit.illustration.de>

www.eduardhorn.com

- Online Kontakt - High resolution picture see Page 14



Thorsten Bohlmann, Wuppertal

Thorsten Bohlmann. Visual Concepts. Artwork

Wilkhausstr.121, DE-42281 Wuppertal

Tel: 0202 7054020 Mobil: 0175-1278930

<http://thorsten-bohlmann.illustration.de>

- Online Kontakt - High resolution picture see Page 15

Clients

Buderus, Ritto, Montan Hydraulik, Interroll AG, Nokian Tyres, Gertus, Dr. Hahn, Fresenius Medical Care, RTS Rieger Team, Volvic Danone, Dr. Hahn, LVM, Fermacell, Xella, Darboven, Interroll, Buderus, Pioneer, Grohe Pontos, DOW, Haribo, Teepack, Brillux,, Buderus, Fawema, Kidde, Thomas-Magnete, KSB AG, Interroll AG, Metso-Lindemann, Technology Review, Schüco, BOSCH, Rexroth...; ; ; ;

About Thorsten Bohlmann

Die Illustration hat sich zur wirkungsvollsten Form der bildhaften Kommunikation entwickelt. Mit ihrer Hilfe lassen sich Produkte darstellen, die noch nicht hergestellt sind, und Häuser verkaufen, bevor sie gebaut sind. Moderne Illustrationstechniken versetzen den Betrachter in die Zukunft, die Vergangenheit oder in eine angenehme Gegenwart. Collagen haben die Wirkung von Traumsequenzen, technische Schnittbilder erklären in Sekunden komplexe Szenarien und optische Effekte verwandeln langweilige Gegenstände in interessante Objekte.

Ganz neue Möglichkeiten ergeben sich mit animierten Illustrationen. Hiermit lassen sich z.B. Produktionsabläufe projektierter Fabriken filmisch darstellen oder perfekte Einbauanleitungen für Montageteile erstellen.

Die Illustration ist in all ihren Formen im wahrsten Sinne des Wortes Gewinn bringend.



Sven Geske, Linden

Geske Illudesign

Tannenweg 93, DE-35440 Linden

Tel: 064036708058 Mobil: 01629053926

<http://www.illustration.de/il/illustrator?id=792>

<http://www.geske-illudesign.de>

<http://www.geske-illudesign.de/blog>

- Online Kontakt - High resolution picture see Page 16

Clients

Below Mainz; Wero Medicals; 4art Pool; Architektenbüro Frick; Peppler Medicals; Nackter Stahl Verlag; Wundermann Frankfurt; Skoda Deutschland; R+V; Kofler Energie Club; Peugeot Deutschland; wonderländ; Planet Liebe; Praban Turbo;

About Sven Geske

Every picture tells a story. And I am curious to tell yours!

My world is the fantastic space of modern vectorillustration. I love to browse through this ever changing and innovative new world many excellent artist live in. From everyone I learn and take a spark of ideas in my own rich pictures.

I work now for many year for clients, like agencies, publishers or architects.

There is a wonderful diversity in working for such different clients. If its a comiclike characterdesign, a shiny concept art or the illustration of an operation of an human organ: I can do it! And I love it.

If you have a curious idea to come to life or whant a astonishing visualisation in your next mailings, call me. Together we will make something to let the world shine.



Beate Speck-Kafkoulas,

ati-pictures, DE-

Tel: 089-8127792

<http://speck-kafkoulas.illustration.de>

www.ati-pictures.de

www.kreativschule-pegasus.de

- Online Kontakt - High resolution picture see Page 17

Clients

Verlage, Zeitschriften, BR, private Sammler

About Beate Speck-Kafkoulas

Seit vielen Jahren illustriere ich hauptsächlich Kinder- und Jugendbücher.

Hin und wieder schreibe ich eine Geschichte, wenn sie mir partout nicht aus dem Kopf gehen will, gereimt oder ungereimt...

Meine Original-Illustrationen durften oft reisen, manchmal um die halbe Welt zu Ausstellungen beispielsweise nach Bologna oder Bratislava, nach Tokyo, Taipeh, Tallinn oder Troisdorf, oft nach München, Murnau, Seon oder auch in ganz kleine Städte wie Roßhaupten, Steingaden, Hopfen am See und ins Schloss Neuschwanstein, bevor sie das Licht der virtuellen Welt erblickten.

2003 bekam ich den Internationalen Illustrations-Preis "POWER OF PICTURES" in Tallinn.

2009 gründete ich die Kreativschule PEGASUS im Münchner Westen, in der ich mit experimentierfreudigen Kindern regelmäßig male, zeichne und werke und neben Mappenvorbereitungen und Zeichenkursen den Projekten von Illustrationsbegeisterten Erwachsenen auf die Sprünge helfe.



Christian Barthold, Erfstadt-Kierdorf

Diplom-Kommunikationsdesigner/FH ? Illustrator ? Fotograf

Neue Adresse: Kocherbachweg 59, DE-50374 Erfstadt-Kierdorf

Tel: +49 (0)2235-1709237 Mobil: +49 (0)177 7276654

<http://christian-barthold.illustration.de>

<http://www.cargocollective.com/christian-barthold>

http://www.io-home.org/portfolios/b/bilder?k_User=177

- Online Kontakt - High resolution picture see Page 18

Clients

1) Zeitschriften/Zeitungen: ; ; * Die Zeit; * Zeit/Leben; * Psychologie Heute; * enorm; * Stern; * Financial Times Deutschland; * Focus; * Focus/Money; * Wirtschaftswoche; * Finanzen; * Bild der Wissenschaft; * Handelsblatt; * Harvard Business Manager; * Junge Karriere; * DM/Euro; * Capital; * Impulse; * PAGE; * ProAlter; * MacWelt; * Men's Health; * Welt am Sonntag; * Manager Magazin; * Internet Professional; * Connect; * Stiftung Warentest; * Das Magazin; * Liborius Magazin; * GeldIdee; * BörseOnline ; * Karriere; * ECONOY; * Bizz Capital; * NetBusiness; * WOM-Journal; * TV Today; * VDI Nachrichten; * TeleBörse; * BKK Magazin; * Spiegel Special; * Der Feinschmecker; * Chrismon; * Schöner Wohnen; * Absolut Karriere; * Petra; * DB Mobil; * Spektrum der Wissenschaft; * Gehirn und Geist; * Vital; * Stern/Viva; * Die Tageszeitung (TAZ); * Cosmopolitan; * G+J Woman; * Lenz; * Frau im Leben; * Schule+Familie; * Readers Digest; * Handelsblatt / Perspektiven; * X-Mag; * Vigo; * Mecanicopulaire; * AOK-Magazin; * Musik-Express; * Kölner Stadtanzeiger; * Express / Köln; * Bild / Berlin; * Bild / Leipzig; * Bild / Erfurt; * Bild / Köln ; u.a.; ; Titelillustrationen für Magazine und Zeitungen.; * Die Grünen (Europa-Parlament); * Wirtschaftswoche; * Stern; * enorm; * Finanzen/EURO; * Handelsblatt; * DM/Euro; * Impulse; * BörseOnline; * BEST OF ILLUSTRATION Edition: April 15, 2015 www.best-of-illustration.com

About Christian Barthold

Christian Barthold

Dipl.-Kommunikationsdesigner

Illustration + Kommunikationsdesign + Fotografie + Freier ArtDirector

Sürther Strasse 73, 50996 Köln

arbeitet in verschiedensten Stilrichtungen für eine große Bandbreite an Auftraggebern:

* Zeichnung, Acryl, Aquarell, Gouache, Mischtechniken

* Collage (Photocollage und Malerei),

* Digital, (Line-Art, Pixelgrafik, Fotorealismus/Composing, Illugrafie, Fotodesign)

Auftraggeber:

Über 50 Zeitschriften/Zeitungen, Schul-/Kinder- und Jugendbuch, über 90

Buchcover/Titelgestaltung/Titelillustration,

Werbeagenturen/Multimedia/Packaging, Illustration+Fotografie für Bildagenturen,

Mode/Musik/Kultur, Live-Visualisierung, Gerichtszeichnung und mehr.

Awards:

* 11th European Newspaper Award (Category: illustration)

Referenzen:

* "Illustration Now"/ Band 1 (Taschen)

* "Illustration Now"/ Portraits (Taschen)

* "The 200 Best Illustrators in the World" (Lürzers Archive)

* "Freistil 1,2+3"Best of European Commercial Illustration"

* "Special Illustration" (Lürzers Archive)

* "Kreativ" (PAGE / Interview/Collagen)

* 360° Mag (China / Interview/Malerei)

* "Showroom" (Novum / Interview, Popart-Zeichnungen)

* WDR (TV / Deutschland) / "LitCologne" (Live-Illustration)

* RCTV (TV / Venezuela) ? " an Illustrated World documentary)



Iris Luckhaus, Wuppertal

Iris Luckhaus // Illustration & Design

Breite Strasse 51, DE-42369 Wuppertal

Tel: +49 (0) 172 - 484 66 01 Fax: +49 (0) 202 - 46 12 50 Mobil: +49 (0) 202 - 46 12 50

<http://irisluckhaus.illustration.de>

<http://www.irisluckhaus.com>

<http://blog.irisluckhaus.de>

- Online Kontakt - High resolution picture see Page 19

Clients

Die Gestalten Verlag, Berlin; Taschen Verlag, Köln; Feierabend Verlag, Köln; Hermann Schmidt Verlag Mainz; AVA, London; Brandneu Verlag, Wuppertal; cadeau, Hamburg; Egmont Schneider Verlag, München; Hoffmann und Campe, Hamburg; Ravensburger Buchverlag; Penthouse Magazin, Köln; Jitter Magazin, Berlin; Laugh It Off, South Africa; Ärztepost/PVS Verband, Berlin; Kettenwirkpraxis/Karl Mayer, Obertshausen; Intergreeting Schott, Hamburg; Posterlounge, Leipzig; Druckstock, Bielefeld; Die Kolonie, Wiesbaden; Ligaturdesign, Stockholm; Miezmiez, Frankfurt; Raffaele Chiucchiu, Frankfurt; The Seed, Weil am Rhein; Formfaktion, Stockholm; A.U.F., München; Das Hochhaus, Köln; FGS Kommunikation, Berlin; Neil Davis, New York; Zeilgalerie, Frankfurt; Label Suite, Frankfurt; Literaturreport, Hameln; Literatina, Bad Pyrmont; SIX Accessories/Beeline, Köln; Parfums Du Coeur, New York; Mogup Manufacture, Frankfurt/Köln; Zeal, Wiesbaden; ; u.v.a.

About Iris Luckhaus

Iris Luckhaus ist freie Illustratorin, Designerin & Stylistin seit 1996 und Diplomdesignerin (UdK Berlin, Modeklasse V. Westwood) seit 1999. Sie lebt in Wuppertal, Berlin und Paris und arbeitet on- und offline für internationale Kunden. In den Anthologien "Illustration Now!" (Taschen Verlag), "Freistil" (Hermann Schmidt Verlag Mainz) und "Illusive" (Die Gestalten Verlag) wird Iris Luckhaus als eine der weltbesten zeitgenössischen Illustratoren vorgestellt.

Iris Luckhaus is a freelance Illustrator, Designer & Stylist since 1996 and Master of Design (UdK Berlin, fashion class V. Westwood) since 1999. She lives in Wuppertal, Berlin and Paris and works on- and offline for international clients. In the anthologies "Illustration Now!" (Taschen Verlag), "Freistil" (Hermann Schmidt Verlag Mainz) and "Illusive" (Die Gestalten Verlag), Iris Luckhaus is featured as one of the world's best illustrators.

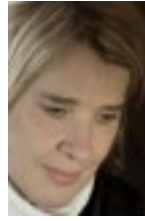

Marion Krätschmer, Eitensheim

Tulpenweg 10, DE-85117 Eitensheim

Tel: +49 8458 397042 Mobil: 0172 8127179

<http://marion-kraetschmer.illustration.de>

<http://www.marion-kraetschmer.de>

- Online Kontakt - High resolution picture see Page 20

Clients

Verlage: ; Copenrath, Family Media, Favorit, Loewe, Nelson, Pestalozzi, Ravensburg, Schwager & Steinlein, Velber, W&L (SpielSpass) ; ;

Unternehmen:; Kraft-Foods, Milka; Dole Food Company

About Marion Krätschmer

Schon als Kind, immer mit Bleistift und Papier unterwegs, war mein Berufswunsch sonnenklar. Ich will Künstler werden!

Nach meiner Ausbildung zur Grafik-Designerin an der Akademie für Grafik und Werbung in München (Abschluss mit Auszeichnung) ging es dann so richtig los. Seit 1987 bin ich freiberuflich als Illustratorin für verschiedene Verlage, Autoren und Werbeagenturen tätig.

Meine besondere Liebe gilt der Illustration von Bilderbüchern. Meine "kleinen Fans" begeistern sich sehr für meine Wimmelbilder. Diese strahlenden Kinderaugen motivieren mich immer wieder Neues zu schaffen!



Matthias Bender, Trebur

Illus!

Geschwister-Scholl-Str. 5, DE-65468 Trebur

Tel: +49(0)6147-7117 Mobil: +49(0)172-6100957

<http://matthias-bender.illustration.de>

www.bender-illus.de

- Online Kontakt - High resolution picture see Page 21

Clients

Verlage, Werbeagenturen und industrielle Kunden in Deutschland und der grossen weiten Welt.

About Matthias Bender

1982-1988 Design-Studium an der Fachhochschule Darmstadt. Abschluss: Diplom-Designer.

Seit 1988 selbständig als Designer und Illustrator für Werbeagenturen, Magazine, etc.



Christjan Greger, Hessisch Lichtenau

Quellentalstr. 25, DE-37235 Hessisch Lichtenau

Tel: 05602-9170082 Fax: 056029170688 Mobil: 015201857877

<http://jan-greger.illustration.de>

<http://g-illustration.npage.de>

- Online Kontakt - High resolution picture see Page 22

About Christjan Greger

Ich wurde 1977 in Bremen geboren.

Nach meinem Studium an der GhK Kassel mit Abschluss im Jahre 2001 verschiedene Tätigkeitsfelder.

Inzwischen arbeite ich als freiberuflicher Illustrator.

Ich illustriere für alle, die Interesse und Gefallen an meinem Strich haben und bin dabei offen für alle Medien und alle Arten von Kunden.

Dabei greife ich sowohl auf klassisch künstlerische wie auch digitale Techniken zurück oder kombiniere diese.

Wichtig ist mir vor allem was Sie als Kunde wünschen.

Christjan Greger

Quellentalstr. 25

37235 Hessisch Lichtenau



Claudia Engelen, Dinslaken

Illustration

Turmstraße 50, DE-46539 Dinslaken

Tel: 02064-825700 Mobil: 0177-6421218

<http://claudia-engelen.illustration.de>

- Online Kontakt - High resolution picture see Page 23

Clients

Grohe Verlag, Droemer-Knauer, Rotblatt, Bohmeier Verlag, Edition Gollong, Piccolino, Katercom, diverse freie Autoren, Random House, ppd, prinz design, Thienemann Verlag, diverse Agenturen, Ruhrgas Kontext Skripten, Ruhrkohle Umwelt, Rütgers AG, Ruhrpiraten, Nymphenworld, Hölter Bau, Agentur Medicus, KarstadtQuelle New Media, diverse Kunden Magazine, ...

About Claudia Engelen

Illustration: Belletristik, Kinder- und Jugendbuch, Magazine, Jahrbücher

Design: Character-, Papier- und Textildesign

Artwork: Auftragsarbeiten und freie Arbeiten

Concept: Buch, Magazin, Präsentation



Aurel Voigt, Ludwigsburg

Schumannstrasse 14, DE-71640 Ludwigsburg

Tel: 07141/299 1742 Fax: 07141/299 1742 Mobil: 0162/1646071

<http://aurel.illustration.de>

- Online Kontakt - High resolution picture see Page 24

Clients

*Die Kollegen, schaal.trostner Kommunikation, Leonhardt & Kern
Werbeagentur, DoldeMedien, Walter Medien, Ernst Klett Verlag, Südost
Verlag, Frankana-Freiko, Campingplatz Kleinenzhof, Evangelische
Kirchenpflege Ludwigsburg, PVS für Waiblingen GmbH*

About Aurel Voigt

Momentane Tätigkeitsschwerpunkte:

*Redaktionelle Cartoons, Kinderillustrationen, Kalenderillustrationen,
Cartoonbücher, Auftragsillustrationen für Werbeagenturen*



Dietmar Reinhard, Groß-Umstadt

Bahnhofstrasse 93, DE-64823 Groß-Umstadt

Tel: +496078782864 Mobil: +49 172 9950978

<http://dietmarreinhard.illustration.de>

www.dietmarreinhard.com

- Online Kontakt - High resolution picture see Page 25

Clients

Stern, Zeit Verlag, Rowohlt Verlag, Transatlantik New Mag Verlag, FHV/BBDO

Amsterdam, Ogilvy & Mather Frankfurt, JWT Frankfurt and others.

About Dietmar Reinhard

I mainly work in two techniques:

1. *ligne claire* (pen and ink, digital colourized or b/w).

2. *pencil* (colour and b/w).

If necessary I use mixed media (marker, pencil, ink, gouache, digital) in order to get a certain feel or style. Whatever helps to create the right style and atmosphere or underlines the message.

For more information see www.reinhardillustration.de



Ivonne Dippmann, Tel Aviv

Rehov Vital 2, IL-66088 Tel Aviv

<http://montsey.illustration.de>

www.montsey.eu

<http://artnews.org/ivonedippmann>

- Online Kontakt - High resolution picture see Page 26

Clients

jedermann.

About Ivonne Dippmann

*always. straight. never turn around. nothing missed. stretch properly. inhale.
exhale. right foot forward. head to the sky. continue breathing. stop. eat.
lila pause. no. only the fruit. ugh. part'n me. does not matter. i will call
you.*



Marc Ewert, Düsseldorf

Fliedner Str. 32, DE-40489 Düsseldorf

Tel: 0211-4058920 Mobil: 0157-72511153

<http://marcewert.illustration.de>

<http://www.marcewert.de>

<http://www.flickr.com/photos/marwert>

- Online Kontakt - High resolution picture see Page 27

Clients

*Clients:; 3L Filmproduktion; BBDO; Beecken's; BHO; Deekeling Arndt
Advisors; EM.TV.AG; Engstfeld Film GmbH; Gannaca; Gramm; Die Favoriten;
Jung von Matt; KJG; kogag; Max.Sense; Ogilvy; Parasol Islands;
Pictorion- Das Werk; Pleon; SpicOne Multimedia; Tof Intermedia GmbH;
Uniplan; Visuphil; Vision Factory...; ; Brands:; Audi; Base; BMW;
Commerzbank; Dr. Oetker; Emirates; Hitachi; Ikea; In Scene; KIA; LBS;
Metro Group; Nokia; Pringles; Ramazzotti; Rewe; SANofi; Sion; Smart;
Sparkasse; Super RTL; Schwarzkopf; Sony Ericsson; Telekom; Volvo;
Yello..*

About Marc Ewert

Since 2003 Marc Ewert works as a freelance illustrator, comic artist and storyboarder for Advertising, TV, Film and Event and is co-founder of the award winning comic magazine HERRENSAHNE (since 1999).

Exhibitions/Projects:

2010

Two 1,90m x 2,00m mirror scratch-illustrations for Sparkasse Düsseldorf

2009

Room design for the artist hotel "Hütte 91", www.huette91.de

2008

Herrensahne 11 group exhibition, Disco Palm Beach, Düsseldorf

2007

"Gehirnprojektion", art movie with Stefan Lomp, Ay Mira Exhibition, Galerie Revolver, Düsseldorf

2006

"Club Dynamo" group exhibition, Arcadas theatre, Cologne

"Comic Cubus 2" Herrensahne installation, Comicsalon Erlangen

2005

"Comic Cubus 2" Herrensahne installation, Fumetto festival, Luzern, Swiss

Herrensahne 10, group exhibition, store at Hüttenstr., Düsseldorf

Comic wallpaper, installation at a laundromat, Düsseldorf

2004

Herrensahne 9, group exhibition, store at Charlottenstr., Düsseldorf

"There's nothing to see here", installation in Grevenmacher, Luxemburg

2003

Herrensahne 8, installation at the Night Of The Museums, Düsseldorf

"Comic Cubus 1" installation, Architektonale_Schnitte, Düsseldorf

2002

Herrensahne 7, exhibition at damenundherren.ev

2001

Herrensahne Retrospective, Galerie Revolver, Düsseldorf

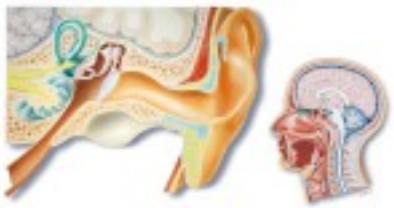

Ann-Kathrin Busse, Pfinztal

Busse Illustration

Kolpingstr. 1, DE-76327 Pfinztal

Tel: +49 (0) 721 46 38 51 Fax: +49 (0) 721 46 38 52

<http://busse.illustration.de>

www.ak-busse-illustration.de

- Online Kontakt - High resolution picture see Page 28

Clients

enterprises and publishers in the areas of healthcare and pharma.;

Please look at www.ak-busse-illustration.de under referenzen

About Ann-Kathrin Busse

Medizinische Darstellungen, anatomisch richtig und gleichzeitig schöne Blickfänge.

Aufgrund meiner medizinischen Ausbildung liegt mein Schwerpunkt im Healthcare-Bereich.

Technik: hier Airbrush und/oder digital. Sonst auch Tusche, Buntstift, Acryl



Michael Grunwald, Iserlohn

Piepenstockstraße 57, DE-58636 Iserlohn

Tel: 0237126004 Fax: 0237113675

<http://gunwald-grafic.illustration.de>

- Online Kontakt - High resolution picture see Page 29

Clients

BDF Bundesverband Deutscher Fertigtbau e.V.; Arena Verlag, Würzburg;

HENZO BV, NI- Roermond; Volksbank Dortmund; Hagener

Entsorgungsbetriebe; Horn Karten, Hattersheim

About Michael Grunwald

Viechereien aus Volksbank-Kalendern und Kinderblocks von arsEdition



Sasan Saidi, Berlin

Stubenrauchstrasse 48, DE-12161 Berlin

<http://sasan.illustration.de>

www.sasanpix.com

- Online Kontakt - High resolution picture see Page 30

Clients

TBWA, EURO RSCG, Team Y&R, TPP Publishing, Topco Publishing, John Brown Publishing, Haymarket, ITP Publishing

About Sasan Saidi

Clients: TBWA (Apple ipod), EURO RSCG, TEAM Y&R, Cow Africa, The Publishing Partnership, Department of Environment (NI), and various other publishers in Europe, Africa and the Middle East.



Udo Linke, Frankfurt

Schafheckstr. 8, DE-60599 Frankfurt

Tel: 069 - 69717979

<http://www.illustration.de/il/illustrator?id=139>

- Online Kontakt - High resolution picture see Page 31

About Udo Linke

Udo Linke - spezialisiert auf:

Cartoon- & Comic-Stil / Character-Development / digitale 2D-Illustration

Udo Linke - specializing on:

Cartoon-Art & Comic-Art / character-development / digital 2D-Illustration



Siegmund Münk, Hamburg

muenkillus

Antonistr. 13, DE-20359 Hamburg

Tel: 040 3191592 Fax: 040 3191592

<http://www.illustration.de/il/illustrator?id=236>

www.muenkillus.de

- Online Kontakt - High resolution picture see Page 32

Clients

*Fischer-Taschenbücher, RO RO RO-Verlag, Die Welt, Handelsblatt,
Financial Times Deutschland, Lufthansa-Magazin, Stern, Spiegel Spezial,
MAX, Managermagazin, Harvard Business, Petra, Vital, Geo, Geolino,
Computerbild, Psychologie Heute, BUND, Bundes Wirtschaftsministerium,
Telekom und viele renommierte Werbeagenturen*

About Siegmund Münk

Meine Arbeiten entstehen nach Skizzen auf dem Mac mit den Programmen Freehand und Photoshop.



Claudia Dedden, Leverkusen

Dedden-Design

Martin-Heidegger-Straße 1, DE-51377 Leverkusen

Tel: 0 21 71 . 70 29 00 Fax: 0 21 71 . 70 29 01

<http://claudiadedden.illustration.de>

www.dedden-design.de

- Online Kontakt - High resolution picture see Page 33

Clients

Kleine, mittelständische und große Unternehmen, Agenturen, Vereine, Verlage, Institutionen, Privatpersonen, Geschäftsleute, Gesellschaften . . . ; Auszug aus meiner Referenzliste: ; Bayer AG Leverkusen; ; Bayer HealthCare AG; ; Christian Fischbacher Co. AG; ; Deutsche Bank Privat- und Geschäftskunden AG; ; DURA Haus & Garten; ; 11com7 design&media GmbH; ; Gillette Deutschland; ; GPA GmbH; ; Hollmann Werbetechnik; ; Kauth-Design; ; KOSMOS Verlag; ; Landhotel Am Zault; ; Lingen und Lingen; ; Mahr Design; ; Monarda Gartendesign; ; Neue Mitte Erkrath GmbH; ; Nordrhein-Westfälischer Aikido-Verband e.V.; ; Schmuckatelier Kreklow; ; Schönlaub Marketing; ; Südflügel Werbeagentur; ; Südwestpool; ; Teko Dämmstoffe; ; Tus 05 Quettingen e.V.; ; Universität Witten-Herdecke; ; Wächter & Wächter, Werbeagentur; ; W&S Sicherheit; ; Xerox New Print Consulting; ; und viele andere; ;

About Claudia Dedden

Neben Illustrationen erhalten Sie auch Broschürendesign (Komplettgestaltung), Plakatgestaltung, Gestaltung von Flyern/ Foldern, Gebrauchsanweisungen; Corporate Design, Displaydesign, Logodesign/Signetdesign, Werbemitteldesign, Messedesign, Screendesign, Webdesign . . .

Meine Philosophie: In einer offenen, partnerschaftlichen Zusammenarbeit erarbeite ich mit Ihnen gemeinsam Lösungsvorschläge für die jeweilige Aufgabenstellung. Neben der kreativen und handwerklich einwandfreien Arbeit sind für mich Termintreue, Flexibilität und 100%ige Zuverlässigkeit selbstverständlich. Kundenzufriedenheit steht für mich an oberster Stelle: Erst wenn Sie zufrieden sind, bin ich auch zufrieden.



Frank Bayer, Duisburg

Bayer Design

Breite Str. 31, DE-47198 Duisburg

Tel: 0 20 66 - 46 16 30 Fax: 0 20 66 - 46 16 44 Mobil: 0172 - 704 94 74

<http://frank-bayer.illustration.de>

www.design-bayer.de

- Online Kontakt - High resolution picture see Page 34

Clients

ARAL / Deutsche BP ; Biba Mode; BP Schweiz; C&A Buying; Double-U
Redaktionsservice; F.X. Schmid Verlag; Intertainment / Kids for Kids;
Kraft JacobsSuchard; Ludwig Bähr Papierfabrik; Ludwig Schokolade; Nestlé
Deutschland ; Nestlé Nutrition; VDW Verband der Wohnungswirtschaft
Rheinland-Westfalen; Warner Vision Germany / WVG Medien; Westermann
Lernspielverlag/LÜK; W. Girardet Verlag und Werbemittel; Xenos Verlag ;
;

About Frank Bayer

Illustrator, Grafik-Designer und Produkt-Designer, unterstützt durch ein derzeit 3-köpfiges Design-Team

Weites Spektrum an Illustrationsstilen: naturalistische bis fotorealistische Darstellungen, klassische handwerkliche Maltechniken (Öl, Acryl, Aquarell, Pastell, Crayons), digitale Illustrationstechniken (Vektor und Pixel), Kombinationen von Handzeichnung und Digital Design, Photoshop Compositings, figürliche Illustrationen (z.B. Kinderbuch , Charaktere), Food, Architektur/Technik, Tiere, Pflanzen, Landschaft, Lettering und Label Design, Logo Design, dekoratives und Textildesign

Illustrator, graphic artist and product designer, supported by a team of 3 colleagues

Wide range of styles, naturalism, photorealism, classic painting techniques (oils, acrylique, water colour, pastels, crayons), digital illustrations (vector and pixel), combination of handmade drawings and digital design, photoshop compositings, children's books, characters, food, architecture, technics, animals, plants, landscape, lettering and label design, decorative design and textile design



thomas kuriatko, münchen

appetite4design

dachauerstr. 263, DE-80637 münchen

Tel: 089 3000 5317 Mobil: 0179 156 0314

<http://thomaskuriatko.illustration.de>

- Online Kontakt - High resolution picture see Page 35

About thomas kuriatko

*26 jahre alt freischaffender illustrator grafik designer aus münchen
abgeschlossene ausbildung zum grafiker*



Frank Robyn-Fuhrmeister, Rösrath

Bergische Landstraße 20, DE-51503 Rösrath

Mobil: 01714511171

<http://robyn.illustration.de>

- Online Kontakt - High resolution picture see Page 36

Clients

H-Zwo Werbeagentur Köln, KdH+P Werbeagentur, Phantasialand, BBDO-Düsseldorf, Artwork Factory Köln, Hygiene Institut Bonn, MHP-Verlag Wiesbaden, Lingen-Verlag Köln, P.AD. Werbeagentur Meinerzhagen, Miles Fashion, Wedo Promotions, Fortuna Köln, Schmidt Rudersdorf, Brandnewday Köln, FSW Werbeagentur Köln, Citybank, Werbeangetur Rhode und Gerke, FMA&H Werbeagentur, Engel & Völkers immobilien, Kijak & Partner

About Frank Robyn-Fuhrmeister

1970 in Ravensburg geboren. Seit 2003 freiberuflicher Grafik Designer und Illustrator. Lebe in polygamer Ehe mit Mac und Cintiq. Meine Spezialitäten sind Characterdesign, Packaging, Kinderbuchillustration, Game Design (Flash), Comic, Cartoon etc. egal ob Pixel- oder Vektorbasiert. im Web: www.robyn.de und www.robyn-fuhrmeister.de

Born 1970 in Ravensburg. Freelance graphic designer and illustrator since 2003. Living in polygamic marriage with my Mac and my Cintiq. I'm specialized in characterdesign, packaging, children's book illustration, game design (flash), comic, cartoon either pixel- or vectororientated. Find my websites here: www.robyn.de and www.robyn-fuhrmeister.de



Tom Steyer, Schliengen

Schuhmacherstraße 20, DE-79418 Schliengen

Tel: 07635 826051 Fax: 07635 826052 Mobil: 0175 9269447

<http://tomsteyer.illustration.de>

www.tomsteyer.com

- Online Kontakt - High resolution picture see Page 37

Clients

Über 1000 Aufträge von namhaften Kunden wie Apple, Bosch, Cosmos Direkt, Direct Line, Elba, Fox Studios, Gyprock, Henkel, Irish Water Board, Jaguar Cars, Kotex, Lloyds Bank, MAN, Nestlé, Optus, Polident, Quinn Group, Rinehart And Winston, Saturn, Toyota, Union Square Music, Valvoline, Wagner Solar, Xerox, Yates, Zurich.

About Tom Steyer

Tom is an experienced artist who has made himself known in the advertising industry worldwide.

He takes briefs to produce finished art and, when required, offers his own creative input.

Graduating from airbrushes to computers in 1995, his skills range from digital illustration to 3D modelling and animation.

He is fearless of technology and never loses his feel for art, because art runs in his family.

A sculptor's son, Tom studied art in Berlin and London and started his career as a painter.



Francesca Vitt,

NRW, DE-

<http://francesca.illustration.de>

www.vittdesign.de

- Online Kontakt - High resolution picture see Page 38

About Francesca Vitt

Neben meinem Zeichnen und der Malerei tauche ich immer wieder gerne in meine tierischen Kinderbuchgeschichten ein.

Meine Inspirationen hole ich mir am liebsten auf meinen Reisen rundum dem Globus!



Burkhard Schulz, Duesseldorf

M.B.Schulz Illustration

Am Broichgraben 81, DE-40589 Duesseldorf

Tel: 0211-75 81 80 Fax: 0211-75 81 79 Mobil: 0173-298 95 75

<http://burkhardschulz.illustration.de>

www.mbschulz.de

- Online Kontakt - High resolution picture see Page 39

Clients

Sparkasse, Henkel, Aral, Symantec, Ravensburger Verlag, Ford, BBDO, Jung v.Matt...

About Burkhard Schulz

Kurzbeschreibung

Breite illustrative Ausrichtung, nicht nur in konventionellen Arbeitsweisen wie Acryl-, Aquarell-, Tusche- und Markertechnik, sondern auch in digitalen Techniken (vektorbasierte Arbeiten, Bildretusche) bzw. der Kombination von manuellen Arbeiten mit dem Computer.

Die Anwendungsgebiete reichen von Karikaturen, Cartoons, Mangas über die Spiegelgestaltung (Flash/Internet), Figuren-/Character-Design , Buch-Illustrationen bis hin zu technischen/wissenschaftlichen Darstellungen und Layouts/Storyboards.

short description

Wide illustrative alignment, not only in conventional styles, e.g. acrylic, water colour, ink or marker techniques but also in digital skills (vektor illustration, retouching) as well as in the combination of manual works with the computer.

the application contains caricatures, cartoons, mangas as well as internet-game and character design, book and editorial illustration, technical and science illustration and of course layout works and storyboards.

Besonderheiten

Karikaturen und Cartoons in diversen Stilen und Anwendungsgebieten für Privatkunden, Magazine, Verlage und Agenturen, Spezialgebiet Internet-Games (Flash/vektorbasiert) und Figuren-/Character-Entwicklung.

specials

Caricatures and cartoons in various styles and application purposes for privat clients, magazines, publishers and agencies, specialized in internet-game and character development.



Mascha Greune, München

Reitmorstr. 2a, DE-80538 München

Tel: 089/21667629 Fax: 089/226968

<http://maschagreune.illustration.de>

www.maschagreune.de

- Online Kontakt - High resolution picture see Page 40

Clients

MairDumont, Kösel-Verlag, Goldmann Verlag, Südwest Verlag, Ernst Klett

Verlag, Oldenbourg Schulbuchverlag, Urania Verlag, Gecko

Kinderzeitschrift, Eltern, WeightWatchers Magazin, Kraut & Rüben DLV,

Alois Dallmayr KG, OgilvyOne, Heye & Partner

About Mascha Greune

1982-86

Kommunikations-Design-Studium an der FH Augsburg, Abschluss als
Diplom-Designerin, FH

1986

Studienaufenthalt an der Kunstakademie Hangzhou/China, mit Kursen in
Kalligrafie und traditioneller Tuschmalerei

1987- 90

Festanstellung als Grafikerin

seit 1990

selbständige Grafikerin und Illustratorin

2005

Gemeinschaftsausstellung "Illustrat-o-rama, 20 Münchner Illustratoren stellen
aus", Kunstarkaden, München

2006

Gemeinschaftsausstellung "Illustration und Zeichnung", Galerie Goethe 53,
München

2007

Gemeinschaftsausstellung "Illustrat-o-rama, 20 Münchner Illustratoren stellen
aus", Kunstarkaden, München

2007

Nominiert für den Meefisch



Margarete Gockel, Gelsenkirchen

Hagenstr. 30, DE-45894 Gelsenkirchen

Tel: 0209 3 26 07 Fax: 0209 37 67 99

<http://gockel.illustration.de>

www.margaretegoeckel.de

www.larkworthy.com

- Online Kontakt - High resolution picture see Page 41

Clients

Allegra, Brigitte, Cosmopolitan, ELLE, ELLE Decoration UK, Für Sie, Forbes Magazine, Fit for Fun, Fashion Magazine, Gala, L.A. Times Magazine, NY Times, Philadelphia Inquirer Magazine, Wellfit; ; Douglas, Electric Lounge Music, Ferrero, Gräfe & Unzer, Gardeur, Goldwell, Gard, Kensington Books, Harlequin Books, Neiman Marcus, Poly, Ritzenhoff, Stones, Taft, Tchibo, Toyota, VW, Wella

About Margarete Gockel

Margarete Gockel

Hagenstr. 30

45894 Gelsenkirchen

Germany

Tel. +49 209 32607

Fax + +49 376799

info@margaretegoeckel.de

www.margaretegoeckel.de

www.larkworthy.com



Tom Frey, Emmenbrücke

HundundHut Illustration

Merkurstrasse 19, CH-CH-6020 Emmenbrücke

Tel: 0041 (0)41 260 58 60

<http://frey.illustration.de>

<http://www.hundundhut.ch>

- Online Kontakt - High resolution picture see Page 42

Clients

*aufbruch | Caritas | CASHValue (2004/05) | creadrom.ch |
dasKulturmagazin, Monatszeitschrift für Luzern und die Zentralschweiz |
Elk Verlag | Grüne Luzern | Hochparterre | InfoAnimation | Kinderuni
Bern | Kultessen.ch | Luzern Heute (1998) | MTC Medical Training Center
| Mobility | NZZ | ÖKK Luzern | Pfarreizentrum Barfüesser Luzern | SING
DING www.rolandzoss.com | sabe Verlag | SAH Zentralschweiz,
Schweizerisches Arbeiterhilfswerk | Sprungbrett | stattkino Luzern |
Stiftung für das Pferd, philippos.ch | Strapazin | Unternehmensberatung
Gregor Sigrist GmbH | Vertical, Zeitschrift der Schweizerischen
Vereinigung Morbus Bechterew | vitamin B | Weiherhus-Kompost AG | Wir
Eltern | WOZ - die Wochenzeitung | youngCaritas | ZMP (expo.02)*

About Tom Frey

Bilder in und um Geschichten



Barbara Gräemann, Berlin

Hochkirchstrasse 6, DE-10829 Berlin

Tel: (030) 69042075

<http://zebra.illustration.de>

www.zepara.de

www.zebradesign.de

- Online Kontakt - High resolution picture see Page 43

Clients

siehe unter >> www.zebradesign.de www.zepara.de

About Barbara Gräemann

geb. in Darmstadt Nach dem Abitur Studium zur Grafik-Designerin, FH für Gestaltung, Darmstadt;

Feste freie Mitarbeit in unterschiedlichen Agenturen, in Frankfurt a.M. und Berlin;

Umzug nach Berlin 1985

seit 1991 selbstständig

seit 4 Jahren verstärkt Malerei und Illustration, bevorzugt Buchillustration

seit 04/2012: Kunsttherapeutin - DGKT



Agnes Ziehm, Essen

Agnessiv | Illustration & Design

Trappenbergstrasse 35, DE-45134 Essen

Tel: 0201 87514474 Mobil: 0177 8633540

<http://agnessiv.illustration.de>

<http://www.agnessiv.de>

- Online Kontakt - High resolution picture see Page 44

Clients

Agenturen, Einzelpersonen, Unternehmen, etc. ...

About Agnes Ziehm

AGNESSIV | ILLUSTRATION & DESIGN

konzipiert und realisiert frische, innovative Lösungen. Das umfasst Illustration für die individuelle Unternehmens-, Personen- und Produktdarstellung als auch die Gestaltung von klassischen Print- und Onlinemedien, Corporate Identity & Corporate Design.



Michael Mantel, Lüneburg

Auf dem Meere 41, DE-21335 Lüneburg
Tel: 04131 2247204 Fax: 04131 2247205
<http://mantel.illustration.de>
www.michaelmantel.de
www.lachhaft-cartoons.de

- Online Kontakt - High resolution picture see Page 45

Clients

Verlage (Fit For Fun, GEOlino, Handelsblatt...), Agenturen (Kolle Rebbe, Grabarz & Partner, DraftFCB...), Filmstudios (Ambient Entertainment)

About Michael Mantel

Meine Illustrationen haben den Anspruch, Ihrem Auftrag so individuell wie möglich gerecht zu werden. Jede Illustration braucht Ihren persönlichen Stil, Ihr eigenes Gesicht. Daher der Name Gesichtverleih. Sie werden kaum eine Schublade finden, in die ich hineinpasse, denn ich ruhe mich nie lange auf einem Illustrationsstil aus. Und das eröffnet Ihnen den größtmöglichen Spielraum für Ihre Ideen...

Besuchen sie mich im Internet bei Illustration.de oder auf meiner Website www.gesichtverleih.de

Vita:

geboren 1977 in Uelzen 1997

2001 Studium Kommunikationsdesign an der Hamburger Technischen Kunstschule (HTK)

2001 als Illustrator bei der Hamburger Werbeagentur Kolle Rebbe tätig

2002-2003 Storyboard-Assistent bei Ambient Entertainment für den Animations-Kinofilm Back To Gaya

seit Oktober 2003 selbstständiger Illustrator/Storyboardzeichner für div. Kunden

2004-2005, 2007 u.a. Storyboardzeichner für Urmel aus dem Eis I+II, Animations-Kinofilm

Ende 2005 Eröffnung der Cartoonseite LACHHAFT, seitdem bereits etwa 250 Cartoons veröffentlicht

seit 2008 im Portfolio der "ILLUSTRATOREN" (Repräsentanz)



Reinhold Henkel, Heidelberg

Illustrator, Grafik-Designer, Zeichner

Hahnbergweg 34, DE-69118 Heidelberg

Tel: 06221803176 Fax: 06221801238

<http://reinholdhenkel.illustration.de>

- Online Kontakt - High resolution picture see Page 46

Clients

Wissenschaftliche Verlage, Schul- und Sachbuchverlage, Lexika-Verlage,

Hersteller medizinischer Instrumente und Geräte, Pharmaindustrie,

Werbeagenturen, Autoren mit wissenschaftlichem, vorwiegend medizinischem

Hintergrund, Videofilmproduzenten

About Reinhold Henkel

Grundlage meiner Arbeit ist das Zeichnen, speziell das Zeichnen nach der Natur; denn nur durch die ständige Praxis des sich immer wieder revidierenden Beobachtens, Zeichnens und Malens erlangt man die Fähigkeit, jegliche Methode und handwerkliche Technik zur naturnahen Darstellung anwenden und in Zusammenarbeit mit Fachautoren auch komplizierte Sachverhalte anschaulich und überzeugend ins Bild setzen zu können. Denn auch moderne, bildgebende Verfahren können eine gute Illustration nicht ersetzen. Noch immer ist die Zeichnung, das "intelligente" Bild, unübertroffen darin, durch Weglassen, Hinzufügen, Zuspitzen visuelle Informationen pointiert, anschaulich und lebendig zu vermitteln. Als Vorlagen dazu können auch sämtliche medialen Umsetzungen wie Fotos, Literatur, Videos etc. dienen. Wo allerdings der finanzielle Rahmen es zuläßt, werden Vorstudien und Skizzen vor Ort (Anatomisches Präparat, Op-Saal etc.) gefertigt. Denn im Gegensatz zur auf Effekt und Affekt angelegten, werblichen oder literarischen Illustration kommt es bei der wissenschaftlichen Variante vor allem auf die fachlich präzise, möglichst genaue, verständliche Darstellung an.



Jutta Melsheimer, Berlin

bildbad

Franz-Mehring-Platz 1, Raum 631, DE-10 243 Berlin

Tel: 030 29 78 23 10 Fax: 030 29 78 23 10 Mobil: 0179 323 111 7

<http://melsheimer.illustration.de>

www.bildbad.de

- Online Kontakt - High resolution picture see Page 47

Clients

please have a look at my homepage www.bildbad.de; phone ++49 (0)30 29 78 23 10

About Jutta Melsheimer

Name: "Cruiseship" Kunde: New York Times Thema: Überall erreichbar



Martina Hillemann, Darmstadt

Moltkestraße 34, DE-64295 Darmstadt

Tel: 0179-7865794

<http://marille.illustration.de>

www.hillu.net

- Online Kontakt - High resolution picture see Page 48

Clients

Barossa Valley Brewery Australia, Biolini, Rannenberg & Friends, Swiss & Global, IG-Metall, Bistum Trier, Commerzbank, Cornelsen-Verlag, Synergia-Verlag, P-Verlag, Thienemann-Verlag, Loewe-Verlag, K+H-Verlag, Alnatura, Deutsches Börsenblatt, (Financial Times Deutschland);

About Martina Hillemann

Studium: Kommunikationsdesign an der Fachhochschule Wiesbaden, Diplom 2003

Währenddessen und seitdem: Freie Illustratorin und Grafikerin in und über Hessens Grenzen hinaus.

Finde ich gut: Gruppenlachen, Cashew-Kerne vor dem Supermarkt knuspern und Einkäufer ansehen, saure Würmer, die richtige Musik zum richtigen Zeitpunkt, Unverhofftes.

Nicht so gut: Sonnenbrand, Taubenküken auf dem Balkon, saurer Regen, Antifaltencreme im Auge.

Verhängnis: Kinos, Earl Grey, unbezahlbarer Käse

Sprüchlein: Das sicherste Zeichen für etwas Gutes ist ein ungeplantes Lächeln.

Studies: Communications-design at the University of Applied Sciences in Wiesbaden, Diploma 2003

Meanwhile and since: Freelance Illustrator and Graphicdesigner

That's good: Grouplaughter, sour worms, munching cashew nuts in front of a supermarket & watching customers, the right music at the right time, unexpected things.

Not so good: sunburn, pigeonbabies on the balcony, sour rain, anti-aging-skincare in the eye.

Fate: movies, earl grey, strong smelling cheese

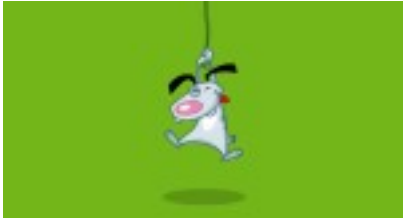

Mario Valentinelli, Rostock

Schachtelhalmweg 21, DE-18055 Rostock

Tel: 0381-29 64 29 11 Fax: 0941-599 20 34 73

<http://valentinelli.illustration.de>

<http://www.valentinelli.de>

<http://www.heinrich-der-loewe.de>

- Online Kontakt - High resolution picture see Page 49

About Mario Valentinelli

Seit 1996 freiberuflicher Illustrator in den Bereichen Technik, Natur und Karikatur sowie Cartoons und Sympathiefiguren (auch flash-animiert für Web- und CD-ROM Produktionen).

Meine Spezialitäten sind technische Sachverhalte grafisch so zu erklären, dass selbst ich sie verstehe oder Produktionen meinen eigenen humoristischen Stempel (natürlich dezent) aufzudrücken.

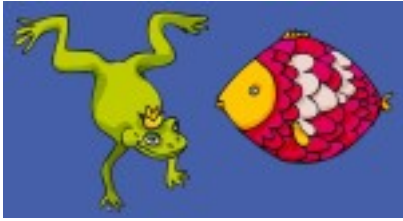

Susanne von Poblitzki, Düsseldorf

Behrenstraße 35, DE-40233 Düsseldorf

Tel: 0211 8280498 Mobil: 01606030807

<http://nocolours.illustration.de>

www.nocolours.de

- Online Kontakt - High resolution picture see Page 50

Clients

*Coppenrath Verlag, Münster; smac - Werbeagentur, Ligis/Österreich;
cartoon-Film, Berlin; dasitech GmbH, Münster; Werbetechnik Theo Bungert,
Münster; Verlag Horst DEIKE KG, Konstanz*

About Susanne von Poblitzki

Ich arbeite überwiegend am Rechner und mit Acrylfarbe.

Somit sind meine Arbeitsmöglichkeiten sehr breit gefächert.

Von der schwarz-weiß Vectorzeichnung für das Malbuch, über Computercollage bis hin zur künstlerischen Malerei für Ihre vier Wände.



Elke Köster, Essen

[4EK]

Eupenstr. 47, DE-45259 Essen

Tel: 0201-4088709

<http://elke-koester.illustration.de>

www.4ek.de

- Online Kontakt - High resolution picture see Page 51

Clients

Verlage, Agenturen, Internetdienstleister

About Elke Köster

.Studium Kommunikationsdesign an der GHS-Essen

.mehrjährige Berufserfahrung im Bereich Werbung, Design und PR

.inzwischen freiberuflich tätig

Angefangen hat alles mit einem Kunststudium in Köln. Zu der Zeit kamen die ersten Computer auf den Markt... und weil ich gerne Neues ausprobieren kann ich ein Spektrum an Illustrationsformen anbieten. Inzwischen entstehen die meisten Illustrationen direkt am Rechner oder sind häufig eine Kombination aus Handzeichnungen und digitalen Elementen.



Ralf Kunstmann, Nürnberg

Digitale Illustration

Wissmannstrasse 16, DE-90411 Nürnberg

Tel: +49 911 525901

<http://ralfkunstmann.illustration.de>

www.ralfkunstmann.de

www.artou.de/kuenstler/ralf-kunstmann/

- Online Kontakt - High resolution picture see Page 52

Clients

In der kommerziellen Illustration tätig unter anderem für: ; Börse Online, Bild, Wirtschaftswoche, Stern, Hörzu, Metz, Siemens, Grundig, Messe München, Mercedes,; Meggle Osteuropa, Nissan Deutschland, Oddset, Gerstacker, Zentis ; ; BBDO Düsseldorf, BBDO Stuttgart, Grey Hamburg, Eiler & Riemel, Interone München, McCann-Erickson München, Neuland, TBWA, Schwan-Werbeagentur, Serviceplan, Signalwerk-Agentur für Kommunikation, Schulze, Walther & Zahel, Wächter & Wächter, WHP Interaktiv, Jung von Matt, Michael Conrad & Leo Burnett, uvm.; ; ; Bisher publiziert in Europa, USA und Japan

About Ralf Kunstmann

BIOGRAFIE

Geboren 1960 in Nürnberg

Selbständig seit Februar 1991 als freier Künstler & Illustrator.

Mitglied im Kunstverein Erlangen.

ARBEITSPHILOSOPHIE

„Von je her fühlte ich mich dem Realismus und Fotorealismus verbunden.“

Bis 1998 arbeitete ich überwiegend mit klassischen Werkzeugen, wie Pinsel, Airbrush und Polychromos.

1998 wagte ich den Schnitt und stieg ins „digitale Zeitalter“ ein.

Seit dieser Zeit bin ich stetig bemüht den Qualitätslevel zu erhöhen und aufgeschlossenen neuen Techniken gegenüber.

So dass ich heute für meine Kunden ein sehr breites Spektrum an Kompetenz anbieten kann.

Von der reduzierten Illustration mit Vektoren in Illustrator, über malerisches in Painter und Photoshop

bis hin zu hochkomplexen illustrativen Retuschen, bei denen Bildbearbeitung mit malerischen Elementen verschmelzen.

Seit einigen Jahren beschäftige ich mich zusätzlich mit 3D Programmen, die es mir ermöglichen den Fotorealismus

auf die Spitze zu treiben. Sowohl in der Werbung, als auch bei meinen freien künstlerischen Arbeiten.

Letztendlich gilt? „Das Ergebnis zählt“

Ausstellungen bisher...

1994

City-Center Fürth

1995

bei SIS in Paris



Michael Flinterhoff, Krefeld

Malbüro

Lessingstr. 26, DE-47799 Krefeld

Tel: 02151/601768 Fax: 02151/26566 Mobil: 0170/1631170

<http://www.illustration.de/il/illustrator?id=277>

- Online Kontakt - High resolution picture see Page 53

Clients

Werbeagenturen, Industrie

About Michael Flinterhoff

**51, Mittlere Reife, Lithograph, Abitur, Studium Graphic-Design, Illustrator
seit ca. '82*



Martin Ring, Oberhausen/Bay.

illugraphics.de

Berg 13b, DE-82386 Oberhausen/Bay.

Tel: 08802/913639 Fax: 08802/913639

<http://martin-ring.illustration.de>

www.illugraphics.de

- Online Kontakt - High resolution picture see Page 54

Clients

RADIO RTL Berlin; Bavaria Sonor; Egmont Franz Schneider Verlag; Biene Maja, Sesamstrasse, Tabaluga, ; Vogel Verlag; Weltbild Verlag; Tessloff Verlag; Milka; Alkor; Herding Bettwäsche; Ravensburger Puzzle; Beltz Verlag; Gondrom Verlag; Kangarobooks; Kinderleicht Wissen Verlag; Togu Baelle; www.astrologie-coburg.de; www.mahlwerkk.de; www.flirtix.de; Orca Tech; Saint-Gobain, Isover; C.A.I.R.O Productions; Verlag ME - für Konzeptionen in Medizin, Gesundheit und Pharmazie

About Martin Ring

“Immer mal wieder über den eigenen Tellerrand schauen”, so lässt sich meine bisherige und derzeitige Arbeit als Grafikallrounder am treffendsten umschreiben. Sie sind ein Verlag, der “Bleiwüsten” durch eine pfiffige, erklärende, sachlich korrekte Illustration verschönern möchte? Oder brauchen schöne, einfühlensame Illustrationen für ein Kinderbuch. Oder eine kreative Lösung für eine Kampagne? Ich nehme gerne jede neue Herausforderung an, termingerecht, qualitativ hochwertig.

Als Grafikallrounder auf Budgetbasis kann ich Ihnen die ganze Bandbreite vom ersten Skribbel bis zur fertigen Druckdatei, Konzepte für CI, Ideen für Layout, jede Art von Illustration, sowie Ideen für Werbemittel anbieten. Dabei schätzen meine Kunden meine stets strukturierte Arbeitsweise bei der Konzeption. Im Bereich der Illustration bin ich auf keinerlei Stil festgelegt. Auch das komplette Design eines gezeichneten PC-Spiels in klassischem Zeichentrick kann ich anbieten.

Durch meine Erfahrung als Lizenzillustrator (u.a. Der kleine Nils, Biene Maja, Jim Knopf) kann ich zudem jeden Stil adaptieren und dazu passend neue Charakter entwerfen. Rückblickend auf mittlerweile 9 Jahre Selbständigkeit, in der auch mal Zeitschriftenlayout in einer Redaktion oder Zeichentrick in einem Zeichentrickstudio dabei war, kann ich Referenzen aus allen Bereichen der Grafik und Illustration vorweisen.



Klaus Meinhardt, Hamburg

Klaus Meinhardt Illustration

Gerberstraße 9, DE-22767 Hamburg

Tel: (040) 328 717 99 Fax: (040) 328 717 99 Mobil: 0174 9207890

<http://klausmeinhardt.illustration.de>

www.klausmeinhardt.de

- Online Kontakt - High resolution picture see Page 55

Clients

*Financial Times Deutschland, Men's Health International, Ritzenhoff
Cristal AG, Sieger Design, Jahreszeiten Verlag (Vital), Schroedel
Verlag, Rowohlt/Wunderlich Verlag Berlin, Deutscher Taschenbuch Verlag
(dtv), Scholz+Friends Hamburg, Springer Jacobi, Gruner+Jahr Verlag
(Stern, Geo, Geolino), Axel Springer Verlag (Hörzu, FINANZEN),
Unteweger + Partner, Welldone Werbeagentur, KDH & P, Köln, Kolle Rebbe
Werbeagentur, Pahnke & Partner*

About Klaus Meinhardt

** 1966 in Hamburg, Studium für freie Kunst und Kommunikationsdesign an der Hochschule für bildende Künste Lerchenfeld respektive an der Fachhochschule Armgartstraße, Diplom für Graphik Design 1995, seit 1997 freiberuflicher Illustrator und Graphiker für Werbung, Zeitschriften, Buchverlage sowie in den Bereichen "Art on Product", Medizin/Pharma und technische Illustration/Gebrauchsanweisung.*

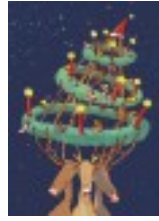

Sandra Gujer , Frutigen

illuhouse

Ischlagweg 14, CH-3714 Frutigen

<http://sgujer.illustration.de>

www.illuhouse.ch

- Online Kontakt - High resolution picture see Page 56

Clients

Agence Trio | Bundesamt für Sport BASPO | BrainStore | Bürgergemeinderat BS | Coopzeitung | Elektrizitätswerke Zürich | Engelberg | GS-Media | Haag Interiors | Hinderling Volkart AG | index illustration | IKEA | inkognito | Insel-Magazin | Institut für Sport und Sportwissenschaften Basel | Jimma University Hospital, ET | Luzerner Zeitung | Mobility | Motiv | Nose AG Design Intelligence | Odermatt Zuber & Partner | Pfadibewegung Schweiz | Schweizer Syndikat für Medienschaffende | Scout | Spick | WHOLE IN ONE GmbH | WWF Schweiz |

About Sandra Gujer

- 2014 *illuhouse* neu in Frutigen, Berner Oberland
- 2008-2009 Auslandsaufenthalt in Jimma, Äthiopien
- 2006 Freelance Illustratorin bei BrainStore in Biel
- 2006 Gründung des eigenen Ateliers "illuhouse"
- 2006-2008 Teilzeit Assistenz für Forschungsrat des Schweizerischen Nationalfonds, Uni Basel
- 2005 3. Preis Der Spiegel "Cover-Workshop", Basel
- 2005 Praktikum in der Bildredaktion von WWF Schweiz in Zürich
- 2004 Arbeit bei UBS AG in Zürich, Bereich Marketing
- 2004 Diplom in Illustration an der HGK Luzern
- 2003 2. Preis Büchergilde Gutenberg, Illustrationen zu "Im Kongo" von Urs Widmer
- 2003 Semester bei Prof. Rüdiger Stoye an der HAW, Hamburg
- 2000-2004 Grundkurs und Fachklasse für Illustration an der HGK Luzern
- 1999-2000 Vorkurs an der Kunst- und Medienschule F+F in Zürich
- 1999 Matura (Typus B) in Basel



Thomas Haubold, Köln

Franz-Raveaux-Straße 2, DE-50827 Köln

Tel: 0221/541812 Fax: 0221/5462596 Mobil: 0162/8269553

<http://thomashaubold.illustration.de>

www.io-home.org/portfolios/h/bilder?k_User=299

www.filu-archiv.de

- Online Kontakt - High resolution picture see Page 57

Clients

*Amica; Capital; Ernst Klett Verlag; Frankfurter Allgemeine Zeitung;
Finanzen; Focus; Frau im Leben; Gong; Gruner + Jahr; Hörzu; Jung von
Matt / Spree; Klautzsch & Grey; Kohtes & Klewes; Lenz; Living at Home;
Merian; Neue Zürcher Zeitung; Ogilvy & Mather; Random House;
Ravensburger Buchverlag; Rheinischer Merkur; Ritzenhoff Cristal;
Schroedel Diesterweg ; Selinka Schmitz ; Sieger Design; Stern;
Strapazin; Süddeutsche Zeitung Magazin*

About Thomas Haubold

*Profiliertes Final-Artist,
arriviertes Diplom-Dessinateur,
ambivalenter Idealist,
Leben-mit-Kindern-gestahlter Autarkist
und seit neuestem Bambini-Fussball-Trainer!*

Gemaess seiner auf's Wesentliche reduzierten Design-Philosophie "Form Follows Fun" entstanden in den letzten Jahren etliche Illustrationen für zahlreiche, namhafte Kunden aus den Bereichen:

Werbung (Jung v. Matt, Ogilvy & Mather, Klautzsch & Grey)

Handel (RC Ritzenhoff Cristal, Sieger Design)

Zeitungen (Frankfurter Allgemeine Zeitung, Süddeutsche Zeitung, Neue Zürcher Zeitung)

Zeitschriften (Stern, Focus, Wirtschaftswoche)

Buchtitel (Random House, Ravensburger Buchverlag)

Schulbuchverlage (Schroedel, Klett)

WERDEGANG:

1989 Dipl. Designer FH Duesseldorf

1992 Beginn der Selbständigkeit als freier Illustrator

1999-2004 Dozent für Illustration am IND Institut für Design, Duesseldorf

Illustrationsauftraege werden im Atelier Haubold in der Regel innerhalb nur weniger Tage umgesetzt. Der Koelner arbeitet schnell und engagiert, und liefert Ihnen fertige Arbeiten digital auf Datentraeger oder per E-mail.

Thomas Haubold liebt die Abwechslung und freut sich stets auf neue Herausforderungen! Bitte melden Sie sich! Ein kostenfreies Angebot wird Ihnen gerne erstellt!

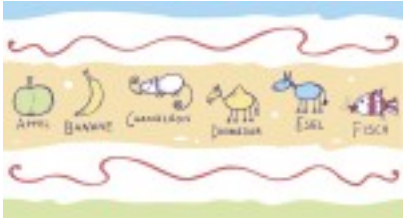

Christine Rechl, Coburg

Christine Rechl

Festungsstr. 6, DE-96450 Coburg

Tel: ++49 (0) 9561 70 56 11 Fax: ++49 (0) 9561 511 02 27 Mobil: 0162 633 18 99

<http://christine.illustration.de>

www.graphicandtextile.com

- Online Kontakt - High resolution picture see Page 58

Clients

Referenzen auf Anfrage;

About Christine Rechl

Nach einer Laufbahn quer durch Agenturen, Fernsehen und Verlage bleibt als Essenz die Tätigkeit als freie Grafikerin und Textildesignerin. Arbeit muss Spass machen - deswegen zeichne ich am liebsten Tiere mit so wenig Linien wie möglich, das habe ich schon als Kind getan. "In der Kürze liegt die Würze", das gilt für mich auch im Visuellen.



Ulrike Klaus, Leonberg

Delight Design – Kommunikationsgestaltung

Schlegelstraße 6, DE-71229 Leonberg
Tel: 07152-330803 Fax: 07152-330804
<http://ulrikeklaus.illustration.de>
www.delightdesign-komm.de
<http://www.agd.de>

- Online Kontakt - High resolution picture see Page 59

Clients

Verlage, Werbeagenturen, Unternehmen in den Bereichen ; _Natur und Gesundheit; _Schule und Bildung; _Kunst, Kultur und Kulinarik; _Reisen und Touristik; _Industrie, Dienstleistung und Institutionelles; und gerne auch für Sie;

About Ulrike Klaus

Dipl. Grafikdesignerin, Staatliche Akademie der Bildenden Künste, Stuttgart

*_ 13 Jahre breite Agenturerfahrung im Angestelltenverhältnis:
Klassische/institutionelle Werbung, Design/klassische Werbung,
Investitionsgüterwerbung/B to B, Handelswerbung/Full Service*

*_2004 Firmengründung Delight Design – Kommunikationsgestaltung,
freiberuflich künstlerische Tätigkeit:*

*Delight Design (engl.): Vergnügen, Freude_leicht, hell, klar_Entwurf,
Gestaltung, Zeichnung. Sagt das Wörterbuch. Wie ich Delight Design übersetze –
für mich und meine Kunden? Am liebsten so: Freude vereinfacht die Arbeit,
verdreifacht die Begeisterung und verzehnfacht den Erfolg.*

Spezialgebiete | Kernkompetenzen

*Konzept/Beratung, Illustrationen/Ideenscribble/Storyboard,
Design/Kommunikation/Artdirection, Webdesign*

Illustrationsstil:

*schwungvoll, positiv, bewegend, ausgewählte, intensive Farben,
plakativ, ideenreich, kontrastreich, malerisch und grafisch-klar*

Techniken:

*digitale Mal- und Zeichenprogrammen, Collagen sowie manuelle Techniken wie
Kreide, Tusche, Feder, Pastell, Buntstifte, Papiercollagen, Frottage,
kalligrafische Elemente*

*Ich arbeite gerne für Kunden in unterschiedlichen Bereichen,
entwickele mich gerne weiter und bin bereit zu neuem. Und Sie?*



Anja Weiss, Hannover

Franz-Bork-Str. 7, DE-30163 Hannover

Tel: 0511 27097020

<http://anjaweiss.illustration.de>

<http://www.anja-weiss.com>

- Online Kontakt - High resolution picture see Page 60

Clients

Referenzen (Auszug): bpa media gmbh · Messe Bremen · Gemeinde Wedemark · Gesellschaft zur Erhaltung historischer Gärten Niedersachsen · Region Hannover · Leuphana Universität Lüneburg · Progressio Consulting GmbH · Otto Benecke Stiftung e.V. · hannoverimpuls · Klett SchulbuchVerlag · Landkreis Hameln-Pyrmont · Early Learning Hannover GmbH · Vincentz-Network · Universität Bremen · Hotes Schlafkultur · GemeindeWerke Wedemark · Bundesverlag GmbH · Hohenzollern Sieben · Kinder- und Jugendkunstschule Wedemark · IGS Wedemark · Welfenbund e.V. · LandesPosaunenwerk · Grundschule Brelingen · Kulturverein Brelinger Mitte e.V. · Rega Business Center · Malermeister Grimsehl · Schreibwaren v. Hirschheydt · Crêperie on Tour · Ingenieurbüro Parth · Kirchturm Verlag · Echte Freunde · Niedersächsischer Städtetag · Erziehungsberatungsstelle LK Celle · Hostway Deutschland GmbH · Stadt Hannover · Landesjugendamt Niedersachsen · Stilter ? Uhrmacher & Juwelier · Rothfuss Umzüge · Pleuß-Elektro · Hof Schönhoff · Ev.-Freik. Sozialwerk · Steuerberatungskanzlei Riekenberg · Praxis für Physiotherapie, Monika Krampitz · Kindergarten St. Michaelis · Extra-Verlag · Kosmetikpraxis Knöfler · Praxis für BEST OF ILLUSTRATION

Edition: April 15, 2015

www.best-of-illustration.com

www.illustration.de

About Anja Weiss

Anja Weiss

Grafik-Design & Illustration

<http://www.afkom.de/AnjasWebsite>



Anna Zeis-Ziegler, Sinntal-Jossa

ART&DESIGN YAS99

Würzburger Str. 16, DE-36391 Sinntal-Jossa

Tel: 06665-919060 Fax: 06665-919062 Mobil: 01729768607

<http://zeis-ziegler.illustration.de>

<http://www.yas99.de>

<http://www.artikulation.net>

- Online Kontakt - High resolution picture see Page 61

Clients

All Nippon Airways, Champagne Jacquart Deutschland GmbH, Deutsche Gartenbau-Versicherung, Dresdner Oper, Fremdenverkehrsverband Odenwald, Hertie, Holiday Inn, Irish Nature, Karstadt, Lacroix, Lünebest, MEV Verlag, Meyer's Lexikonverlag, Nestlé, Rhön Verlag, Roche Pharma, SND Porzellan GmbH, Wertheim, Werra-Kali-Bergbau-Museum, VAS-Verlag, xx-well.com

About Anna Zeis-Ziegler

Meine Arbeiten sind stilistisch sehr unterschiedlich. Ich nutze dazu Mal- und Zeichenprogramme und handwerkliche Techniken (Acryl, Aquarell, Oel, Kreiden, Feder und Tusche). Das inhaltliche Spektrum reicht vom Kinderbuch über medizinische und realistische Darstellungen, Portraits, Comics, Porzellan- bis zur Wandgestaltung. Ich probiere ständig neue Techniken und Stile aus, und arbeite gerne für Kunden aus den unterschiedlichsten Bereichen, um neues kennen zu lernen.



Peter Wall, Reinstedt

Am Angelteich 15, DE-06463 Reinstedt

Tel: 034741/789257

<http://picturewall.illustration.de>

http://www.io-home.org/portfolios/w/bilder?k_User=445

http://www.illustratoren-online.de/wall/illustratoren/illustration_portfolio.htm

- Online Kontakt - High resolution picture see Page 62



Susanne Schewe, Berlin

Hagenauer Straße 7, DE-10435 Berlin

Tel: 030 96061266

<http://susanne-schewe.illustration.de>

- Online Kontakt - High resolution picture see Page 63

Clients

Verlag Vandenhoeck & Ruprecht; Darim Publishing Co.; Moove Wohnen Berlin

About Susanne Schewe

Geboren am 7. Januar 1976 in Göttingen.

Studium Kunsthochschule Kassel und HBK Braunschweig,

Abschluß Diplom Kommunikationsdesign.

Studienschwerpunkte: Illustration und Buchgestaltung.

Illustrationstechniken:

Mischtechnik, Tusche, Acryl, Bleistift, Aquarell, Collage, Digital.



Susanne Tessari, Ulm

Centifolia Illustration

Mecklenburgweg 39, DE-89075 Ulm

Tel: 0049-(0)731-9503737

<http://www.illustration.de/il/illustrator?id=474>

<http://www.centifolia.de>

- Online Kontakt - High resolution picture see Page 64

Clients

Ein breites Spektrum meiner Arbeiten ist als Stockmaterial erhältlich.;

Zu meinen Kunden zählen u. a. Süddeutsche Zeitung, Stuttgarter

Nachrichten,; Neue Woche etc.;; Eine detaillierte Liste über

Auftraggeber und Kunden erhalten Sie auf Anfrage.;; A wide range of my

work is available as stock material.;; Among my clients are Sueddeutsche

Zeitung, Stuttgarter Nachrichten etc.;; Detailed client list available

upon request.;;

About Susanne Tessari

Susanne Tessari zeichnet mit Hingabe und pflegt eine innige Verbindung zu ihrem Wacom-Zeichentablett.

Gern kombiniert sie analoge und digitale Techniken, Illustrator und Photoshop sind ihre täglichen Begleiter im Umgang mit Farben und Formen.

Von Zeit zu Zeit greift sie jedoch mit den Fingern in den Schminkepot – um damit auf dem Zeichenpapier Phantastisches entstehen zu lassen...

Projektpartner:

(Kelemen-Katz, Agentur für Kommunikation und Gestaltung).

Susanne Tessari loves to draw on her Wacom tablet, preferably using Adobe Illustrator and Photoshop. Therefore most of her work is entirely digital; but from time to time she feels a strong urge to put her fingers into make-up colours like eyeshadow, blusher and lipstick – in order to paint fantastic images on paper...



Christian Dekelver, Weinstadt

Dekelver Illustration

Eichenstraße 87, DE-71384 Weinstadt

Tel: 07151/906009 Fax: 07151/1358600

<http://dekelver.illustration.de>

www.dekelver.de

- Online Kontakt - High resolution picture see Page 65

Clients

; Clients: edition houses, agencies, industry clients

About Christian Dekelver

Früher analog, seit Jahren digital tätig als freischaffender Illustrator. Ich beherrsche ein relativ breites illustratives Spektrum.

Meine Arbeitsbereiche teile ich auf in

- "Comic und Ähnliches": Konturbetont oder neutral. Auch Charakter-Entwicklung für Sympathieträger.*
- "Technik & Sachthemen": Neutraler Stil oder mit "Handschrift".*
- "Infografik": von Piktogramm-Entwicklung bis zu illustrativen Städte-, Regions- oder Landkarten.*
- "Layoutillus": früher liebend gerne mit Markern, jetzt nur noch digital. Vom Scribble bis zum Reinlayout.*

Kundenstruktur: Verlage, Werbeagenturen, Industriekunden.

Since years, I'm working digitally, but with the experience from the analogue "paper-times". I'm working in different fields/styles:

- Comic and similar styles: with outline or neutral. Also character-development.*
- Technical themes: neutral or with "handmade" look*
- Infographics: pictogramm-development, illustratives maps*
- Layout/comps*

Clients: edition houses, agencies, industry clients



Aki Röhl, Frankfurt/Main

Burgstrasse 41, DE-60316 Frankfurt/Main

Tel: 069-43056334 Fax: 069-43056336

<http://aki.illustration.de>

www.akiroell.de

- Online Kontakt - High resolution picture see Page 66

Clients

Werbeagenturen wie Leo Burnett, McCann-Erickson, FCB, Publicis-Vital und andere, Zeitschriften-Redaktionen (Elle Plus, Lebensmittel Zeitung, Lebensmittel Zeitung Spezial), Firmen (Rothaus-Bier, Fiat, Bekuro Pet Food GmbH, Tomba Logistics und andere) und Privatkunden.

About Aki Röhl

Ich biete ein breites Spektrum an Illustrationstechniken und -Stilen, von realistisch bis grafisch reduziert, analog und digital (Mac), von Retro bis "Zeitgeist".

Es reizt mich Neues auszuprobieren und zu perfektionieren, so daß immer wieder neue Stile und Techiken zu den bislang erprobten dazu kommen.



Bruno Muff, Luzern

Grafikpraxis

Maihofstrasse 101, CH-6006 Luzern

Tel: ++41413620608 Fax: ++41413620609 Mobil: ++41793745144

<http://brunomuff.illustration.de>

www.muff-illustration.ch

www.illustratoren-schweiz.ch/br_muf.html

- Online Kontakt - High resolution picture see Page 67

Clients

*Thanks to:; ; Annabelle / Archithema / Beobachter / Beobachter Natur /
Berner Zeitung / Bilanz / Brigitte Deutschland / Caritas Schweiz /
Coopzeitung / Electrolux / Elk Verlag / EURO RSCG / IBM Research / IBM
Think / Facts / Femina / FIFA World Magazine / Financial Times
Deutschland / Freitag lab / Getty Images / GQ / Mercedes Magazin /
Mercury / Ministerium für Schule und Weiterbildung NRW / Neue Luzerner
Zeitung / NZZ am Sonntag / NZZ-Folio / Sabe Verlag / SBB Via /
Sonntagsblick / Sonntagszeitung / Suva / Swisscom Business / Trend / TV
Digital / UBS-Wealth Management / Welt am Sonntag / Weltwoche /
Zentralschweiz am Sonntag / Zentrum Inselhof / ZKB Wirtschaftsmagazin.*



Detlef Surrey, Berlin

Hagelberger Straße 50, DE-10965 Berlin

Tel: 030 2612632

<http://surrey.illustration.de>

www.surrey.de

www.hi-noon.de

- Online Kontakt - High resolution picture see Page 68

Clients

Arbeiten für Organisationen, Firmen und Werbeagenturen; ; - Deutscher Bundestag; - Publicis Berlin, Erlangen; - Neues Handeln, Berlin; - Scholz & Friends Berlin; - OgilvyOne Frankfurt; - Promar Hamburg; - GPD/BDDP Stuttgart; - Cobra Youth Berlin; u.a. für Siemens AG, ThyssenKrupp, GlaxoSmithKline, Henkel; ; Arbeiten für Zeitungs- und Zeitschriftenverlage; ; - Westdeutsche Allgemeine; - Süddeutsche Magazin; - Der Tagesspiegel; - Berliner Morgenpost; - die tageszeitung; - Wochenpost; - Freundin; - Brigitte; - Focus; - test; - FINANZtest; - Wirtschaftswoche; - Geldidee; - Das Magazin; - zitty; - tip; ; Arbeiten für Sachbücher und Belletristik; ; - Rowohlt; - S.Fischer; - Folio Verlag; - Ullstein; - Herder; - Stiftung Warentest Sonderpublikationen; - Verbraucherzentrale NRW; ; Arbeiten für Schulbücher; ; - Duden Brockhaus Verlag; - Winklers Verlag; - Cornelsen; ; Animationen für Web und digitale Medien; ; - Deutscher Bundestag; - amazon.de - eCards; - OgilvyOne Frankfurt (Dove, GlaxoSmithKline, Thalís)

About Detlef Surrey

Detlef Surrey lebt in Berlin. Studium Visuelle Kommunikation an der HdK (UdK) Berlin, Abschluss als Diplom-Designer. Seit Anfang der 80er Jahre freier Karikaturist und Comic-Zeichner. Comic-Strip Figur Emil. Seit 1992 selbständiger Illustrator. Arbeiten für Werbeagenturen - Arbeiten für Zeitungs- und Zeitschriftenverlage für Sachbücher und Belletristik - für Bildungs- und Schulbuchverlage - Animationen für Web und digitale Medien. Seit 1999 Ateliergemeinschaft "HagelStudios".

Seit 2007 Sympathiefigur "Karlchen Adler" für den Deutschen Bundestag. Comics, Webanimationen und Materialien zur Arbeit des Bundestages, zu Wahlen und zum Prozedere beim Erstellen eines Gesetzes.



Guido Zimmermann, Bad Vilbel

Illustrator Studio

Friedensstr. 22, DE-61118 Bad Vilbel

Tel: 06101 500215 Fax: 06101 501696 Mobil: 0177 64 56 168

<http://guidozimmermann.illustration.de>

www.illustrator-studio.com

- Online Kontakt - High resolution picture see Page 69

Clients

*Agenturen:;; Knell, KMS.;;; Kunden:;; TKV Österreich, Alberti, Koch
Sanitäranlagen, KMS Werbemittelagentur,;; Mitsubishi Polyesterfilm,
Stadt Oberursel, Bürgerhospital Friedberg,;; Planet Trias, Yosoy
Records, Soundcheck Magazin, Framespotting Studios,;; Newcomer TV, Dr.
Med. Perl, BFZ München, Muskelkater Fitnessstudio,;; Amnesty
International.;;; Ausstellungen:;; Ausstellung "Leidenschaften" im
Kundenzentrum von der 1822 Neue Mainzer Strasse 49 in Frankfurt. 14.
Juni - 22. Juli 2005.;*

About Guido Zimmermann

Mit jungen Jahren entdeckte ich das Zeichnen für mich. Während der Schulzeit begann ich Karikaturen zu zeichnen, meistens mussten die Lehrer dafür Modell stehen. Dann versuchte ich mich an Leinwänden und mit Aquarellen. Gegen Ende meiner Schulzeit begann ich mit Auftragsarbeiten an bis zu 40 Quadratmeter großen Wänden. Nach dem Abitur studierte ich Kommunikationsdesign. Parallel zum Studium arbeitete ich weiterhin als Selbstständiger Illustrator und Wandgestalter. Die Wände wurden größer und die Bandbreite meiner Arbeiten weitete sich aus. Mit dem Abschluss meines Examens konzentrierte ich mich voll auf meine Laufbahn als Freier Illustrator. Bis heute habe ich keinen Tag bereut und freue mich jeden Tag aufs neue, Ideen kreativ umzusetzen



Ingo Hess, Bad Friedrichshall

Ingo Hess - Illustration

Vinzenzstr.3, DE-74177 Bad Friedrichshall

Tel: 07136 24894

<http://ingo-hess.illustration.de>

- Online Kontakt - High resolution picture see Page 70

Clients

Centra Bürkle, Honeywell Braukmann, Techap, Volksbank, Raiffeisenbank, Kolbenschmidt AG NSU, Mercedes Benz, Mercedes AMG, Siemens, Adam Opel AG, Augros, Bosch GmbH, Boehringer, Deutsche Bundesbahn, Hartmann AG, Hypo Bank, Iveco, Kabelmatall, Kärcher GmbH, Keiper-Recaro, Lohmann GmbH + Co.KG, Verlag Das Beste/Readers Digest Verlag, Werzalit AG + Co, Globus Handelkette, Hänel Büro-u.Lagersysteme, Interplex NAS Electronics GmbH, Bäderbetriebe Stuttgart, Kodak,

About Ingo Hess

1974 bis 1978 Grafik-Design Studium. Danach mehrere Jahre Tätigkeit als Grafiker in einer Werbeagentur. Ab 1983 als selbstständiger Illustrator tätig. Über viele Jahre hinweg entstehen Illustrationen für Agenturen und Verlage in verschiedenen Techniken wie Airbrush, Acryl, Öl, Bleistift, Pastell, Aquarell usw. , ab 1996 kommt die digitale Illustration hinzu. Hier arbeite ich vorwiegend mit dem Malprogramm Painter, Vektorgrafiken entstehen in Illustrator. Seit einigen Jahren kommt ergänzend die Arbeit im 3D Programm Cinema 4D hinzu. In idealer Weise können so 3D Grafiken, falls erforderlich, im Malprogramm gefinished werden, um eine persönliche Note zu geben. Seit 2000 bin ich zusätzlich als Dozent für freies Zeichnen und Grafik an einem Berufskolleg tätig.



Johanna Berking, Heidelberg

Biethsstrasse, DE- Heidelberg

<http://johanna.illustration.de>

www.kunstundkarten.de

- Online Kontakt - High resolution picture see Page 71

Clients

Königsfurt-Urania Verlag, PRATT School of Art, Syracuse Cultural Workers, Experimental College UW, Seattle Labor Chorus, Heidelberger Naturfarben, Kessler&Co GmbH, Verlag Regionalkultur, Guderjahn Verlag, Uni. of Brighton Library

About Johanna Berking

For children's book illustration I work mostly in pen and ink, watercolour and pencil, but I am introducing coloured etchings and also other print media into my work.

I love watercolour for the spontaneous flow of colours and the light, sometimes fragile, sometimes dynamic, feel of the created image. Printmaking, especially etching, is a passion of mine. It is an endless, joyful game which I feel works very well for children's books.

I also like to experiment with other techniques such as acrylics, monotype, collage and pottery. At the moment some favorite subjects are the cats I live with, flowers and fairytales.

After finishing highschool (in Germany) I attended a Foundation Course in Art and Design at the University of the West of England in Bristol (UK). I then moved to Brighton where I received my B.A. honours degree in Illustration from one of the most prestigious schools for this subject in the UK.

In spring 1999 I moved to Heidelberg, Germany where I enjoyed working for an independent printing company, producing illustrations, graphic design and prepress work.

I illustrated and designed the layout of several childrens books, package designs, cards and boards for exhibitions in various Nature Reserves.

Since spring 2005 I have been living in Seattle, USA, where I am continuing to develop my illustration work.



Angelika Neiser, Hamburg

Struensestr. 37, DE-22767 Hamburg

Tel: 040/35 96 50 15 Mobil: 0173/211 28 24

<http://neiser.illustration.de>

www.dtp-neiser.de

- Online Kontakt - High resolution picture see Page 72

Clients

Verlage:; Ensslin im Arena Verlag, Auer Verlag, Altberliner Verlag, Moses Verlag, Kerle Verlag, Tessloff-Verlag, Pro Medico-Verlag, Nord-Süd-Verlag, Brockhaus Verlag, Thienemann Verlag, Gruner und Jahr, Umschau Verlag.; ; Agenturen/Firmen etc.:; amnesty international, ADA/DGAI, becel, Datamedical, Gunther Eimers GmbH, MasterMedia PR, Ludwig und Parnter, Otto und Kollegen, Public Direct, Scientec GmbH, smart Design-Agentur, VK Mühlen; ; ; Veröffentlichungen, u.a.; Mathespiele u.a. (Ensslin im Arena Verlag), Laubbäume, Nadelbäume (Moses Verlag), König Eisenpfote (Nord-Süd-Verlag) Illustrationen im Herder Bildlexikon, Was ist Was: Fliegerei und Luftfahrt, Haie und Rochen u.a.; Diverse Titelillustrationen: Coramboy, Armin unter Verdacht u.a.;

About Angelika Neiser

Nach dem Abitur halbjähriger Aufenthalt in Paris. Im Anschluss an ein zweijähriges Sprach- und Kunststudium in Griechenland Studium der Illustration und Grafik-Design an der Fachhochschule für Gestaltung in Hamburg. Nach einigen Jahren in einer PR-Agentur freiberufliche Illustratorin und Grafik-Designerin.



Sabine Kranz, Frankfurt

Illustration & Design

Schwanthalerstraße 56, DE-60596 Frankfurt

Tel: 069/ 61 99 12 67 und 069/299 2

<http://sabinekranz.illustration.de>

<http://www.sabinekranz.de>

- Online Kontakt - High resolution picture see Page 73

Clients

Referenzen:; Arena Verlag, Bibliographisches Institut & F.A. Brockhaus AG, ; Diesterweg Verlag, Ensslin, Gabriel bei Thienemann, Herder Verlag, ; Klett Schulbuchverlag, Loewe, OZ-Verlag, Psychologie heute, ; Random House, C. Bertelsmann Jugendbuch, Rannenber&friends, ; Ravensburger Buchverlag, Schroedel Verlag, Süddeutsche Zeitung, ; Ueberreuter Verlag, Westermann Schulbuch, ; WDV Wirtschaftsdienst-Verlag und weitere

About Sabine Kranz

Sabine Kranz, Illustration & Grafik-Design

*Studium Visuelle Kommunikation,
Gesamthochschule Kassel,
Kunstakademie Stuttgart*

DAAD Stipendium für Basel und Poznan (Polen)

seit 1995 selbständige Illustratorin und Grafik-Designerin für Buchverlage, Zeitschriften und Werbeagenturen z.B. Arena, C. Bertelsmann Jugendbuch, Diesterweg Verlag, Duden Verlag, Ensslin, Gabriel, OZ-Verlag, Ravensburger Buchverlag, Ueberreuter, Westermann Schulbuch, Wirtschaftsdienst-Verlag



Magdalene Hanke-Basfeld, Hamburg

Grindelhof 62, DE-20146 Hamburg

<http://hanke-basfeld.illustration.de>

www.designingwoman.de

- Online Kontakt - High resolution picture see Page 74

Clients

(Auswahl):; Albarello Verlag, Wuppertal; Arena Verlag, Würzburg;
Coppentrath Verlag, Münster; Random House C. Bertelsmann, München

About Magdalene Hanke-Basfeld

Der Großteil meiner Arbeit ist der Kinder- und Jugendbuchillustration gewidmet, zum Teil mit eigenen Texten. Weitere Schwerpunkte: Portraits und überhaupt figürliche Darstellungen, ob Mensch, Tier, oder Teddybär. Gerne fertige ich Einzelarbeiten nach detaillierter Absprache, so zum Beispiel kalligraphierte und gezeichnete Glückwunschbriefe, Menükarten, Jubiläumsurkunden, Einladungen und ähnliche Unikate.

Die hier gezeigte Arbeit ist Teil einer Illustration zu dem Buch "Das kleine Tanzbären Liederbuch", Texte von Julia Volmert, Albarello-Verlag 2004.



özi, Bonn

özis comix studio

konrad-adenauer-platz 24, DE-53225 Bonn

Tel: 0228-2664486 Mobil: 0179-1242744

<http://oezicomix.illustration.de>

<http://www.oezicomix.com>

- Online Kontakt - High resolution picture see Page 75

Clients

auftragspartner ipp, karstadt, lego, rheinische post, coupé, optifree, neogas do brasil, national childrens' museum washington d.c., diverse schulen und andere soziale einrichtungen.

About özi

özi's comix studio

özi, geboren 1977, wohnhaft in bonn

autodidakt

2 jahre studium "comic" am insitut st luc, brüssel

lebte zwei jahre in brüssel, ein jahr in washington d.c., sieben monate in rio de janeiro, und ist auch schon einmal ganz um den globus herumgereist.

spricht deutsch, englisch und portugiesisch - und niederländisch und französisch gut genug.

auftragspartner ipp, karstadt, lego, rheinische post, coupé, optifree, neogas do brasil, national childrens' museum washington d.c., diverse schulen und andere soziale einrichtungen.



Birgit Kreimeier, Münster

Gronauweg 23, DE-48161 Münster

Tel: 0251 / 86 76 67 Fax: 0251 / 86 76 67

<http://bik.illustration.de>

- Online Kontakt - High resolution picture see Page 76

Clients

- Aktuell: *Biologische Station Zwillbrock, Vreden, Deutschland* (Ausstellung und Besucherlenkung im Naturschutzgebiet); Museen:; -
Aktuell: *LWL Museum für Naturkunde Münster, Deutschland* (Ausstellung: "Alles für die Katz" und "Humanevolution", Eröffnung Mai 2009); -
Westfälisches Pferdemuseum (Hippomaxx), Deutschland (Museumspädagogik); -
Stadtmuseum Brilon, Deutschland (Museumspädagogik); - *Museum für Frühindustrialisierung, Wuppertal, Deutschland* (CD ROM für Kinder); -
Aktuell: *Museum Natur und Umwelt, Lübeck* (2008: *Im Reich des Wassermanns, Entwurf der Wassermannfigur*); u.a.; ; *Verlage (Auswahl)*; -
Franckh-Kosmos Verlag, Stuttgart; - *BLV Verlag, Titel: "Reiterknigge" von Christine Lange*; - *Kinderleicht Wissen Verlag, Titel: Benny Blue "Hecke": Bäume, Sträucher Tiere*"; - *Arena Verlag, Titel "Starke Tipps für Pferde-Fans" von Margot Berger 2007*; - *Ars Edition, Titel: "Spass im Sattel" von Cornelia Panzacchi 2007*; - *Bloom´s Verlag, Titel: "Lukas und Oma nehmen Abschied - eine Geschichte über Sterben und Trauer" 2008*; ;
Zeitschriften:: - *"Pferdephysiotherapie" (Abo Fachzeitschrift für Tierärzte)*; - *"Freizeit im Sattel"*; - *"Reiter und Pferde in Westfalen"*; -
Aktuell *"FreizeitReiter" (Pferdecartoons und Fachartikel)*; - Aktuell *"Rheinlands Reiter Pferde" (Pferdecartoons)*

About Birgit Kreimeier

Dipl. Biologin, spezialisiert auf Tier- und Pflanzendarstellungen.

Zusammenarbeit mit verschiedenen Museen und Biologischen Einrichtungen.

Erstellung von museumspädagogischen Arbeitsmaterialien (und Programmen).

Weiterer Schwerpunkt Cartoons, insbesondere Pferdecartoons.



Caroline Jeschke, München

*Blutenburgstr. 46, DE-80636 München
<http://cjeschke.illustration.de>*

- Online Kontakt - High resolution picture see Page 77

Clients

ARD; Atelier für Modedesign Werner Noack GmbH; Bayerischer Rundfunk; M. Behle; Civilcourage Verlagsgesellschaft mbH; Daimler Benz; EC Bad Tölz; Meister Verlag; Pro Publishing; Sternthaler Communication; O.O.Uhlig; Werbeagentur Lautenbacher und Partner;

About Caroline Jeschke

1986/Abitur/Freiburg i. Brsg.

1986-87/Romanistik- und Kunststudium/Freiburg i. Brsg.

1992/Grafik-Design-Diplom/Schwerpunkte: Illustration und Textil-Design/Augsburg

seit 1993/freiberufliche Tätigkeit für Illustration und Grafik-Design/München



Sonja Gagel, Nürnberg

Moltkestraße 12, DE-90429 Nürnberg

<http://www.illustration.de/il/illustrator?id=389>

- Online Kontakt - High resolution picture see Page 78

Clients

Bundesministerium für Umwelt, Deutscher Supplement Verlag, Süddeutsche Zeitung, Siemens, ; RTV-Magazin,

About Sonja Gagel

1973 > geboren in nürnberg, bayern

1996-2001 > studium grafik-design (schwerpunkt illustration), nürnberg

2001 - 2002 > art-director bei cykom (erlangen)

ab 2002 > selbstständigen illustratorin und grafik-designerin

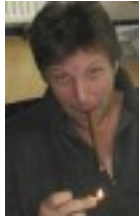

Helmuth Flubacher, Waiblingen

Flubacher Grafisches Atelier

Waiblinger Straße 31, DE-71334 Waiblingen

Tel: 07151 937712 Fax: 07151 937713 Mobil: 0172 7192551

<http://www.illustration.de/il/illustrator?id=323>

www.flubacher.de

- Online Kontakt - High resolution picture see Page 79

Clients

Agenturen, Verlage, Handwerk, Industrie

About Helmuth Flubacher

Das Grafische Atelier besteht seit 1983. Seither arbeite ich unter anderem für Fach- und Sachbuchverlage als Illustrator, Hersteller und Layouter, meistens in den Themenbereichen Botanik, Kochen, Technik und Architektur. Besondere Qualifikation für technische Illustration besteht durch ein fast abgeschlossenes Maschinenbaustudium. Seit bestehen des Ateliers habe ich weit mehr als 200 Bücher, im Besonderen Botanische Bücher, Kochbücher und Architekturbücher illustriert. Technische Illustration fertige ich vorzugsweise für Industriekunden in den Bereichen: Werkzeugherstellung, Druckmaschinenproduktion, Elektronik, Thermotronik und Automotive. Diese Kunden betreue ich zum Teil direkt, aber auch im Auftrag von Agenturen.



Knut Hamann, Eckernförde

Illustration

Diestelkamp 160, DE-24340 Eckernförde

Tel: 04351470834 Mobil: 01755103819

<http://knut-hamann.illustration.de>

- Online Kontakt - High resolution picture see Page 80

Clients

*Thinemann, Carlsen, Philips, Hypo, BHF, Prinz, NDR, Weltbild, Berlitz,
lokal user, Landesmuseen Schloss Gottorf.*

About Knut Hamann

Neben Zeichnen- (od. Grafik und Foto gleich im Rechner)-Einscannen und am Mac bearbeiten, wird noch Bleistift, Pinsel (Acryl, Gouach, Aquarell.), ev. Marker genutzt.

3D-Figuren Ton, Fimo, Mache'(eigene Entwürfe bis Umsetzen von 2D Vorgaben)

Scribble, Logos entwickeln, Figürliches - von Cartoon bis Sachdarstellung,

Buchillustration.

Text



Stephan Spitzer, Frankfurt am Main

MEDIZINISCHE ILLUSTRATION

Flußgasse 3, DE-60489 Frankfurt am Main

Tel: 069 - 78 72 92 Fax: 069 - 78 80 01 10

<http://medizin.illustration.de>

www.medizillu.de

www.spitzer-illustration.com

- Online Kontakt - High resolution picture see Page 81

Clients

Pharmaagenturen, med. Agenturen, Wissenschaftliche Fachverlage
(Buch/Magazin), publizierende Ärzte, Chirurgen, Therapeuten usw.;

About Stephan Spitzer

Rechter Fuß von dorsal, Transversalschnitt durch die Fußwurzelknochen und das Sprunggelenk.

Bleistift und Aquarell auf Karton, Entwurfsarbeiten anhand eines anatomischen Präparates (Anatomisches Institut Innsbruck)

*Publikation: Anatomy Trainer, Lehr-CD-ROM und Buch
Verlag 3B-Scientific Bienhold, Hamburg 1997*



Karin Bauer, Augsburg

Dipl. Designerin & Illustratorin

Pranthechstr. 6, DE-86150 Augsburg

Tel: 0821 25 27 151 Fax: 0821 25 27 152

<http://karin-bauer.illustration.de>

www.karin-bauer.com

- Online Kontakt - High resolution picture see Page 82

About Karin Bauer

Nach meinem Diplom 1989 als Kommunikationsdesignerin an der Fachhochschule für Gestaltung in Augsburg, war ich 13 Jahre in Werbeagenturen und Verlagen tätig. „Handgemachtes“ hat mich an meinem Beruf aber immer am meisten interessiert. Seit 2003 arbeite ich freiberuflich als Illustratorin, Künstlerin und Kommunikationsdesignerin. Meine Künstlerische Arbeit befruchtet meine illustrative.

Der Handzeichnung oder Malerei wird oft mit dem Computer (PC & Mac) weiterbearbeitet und perfektioniert.

Meine Kunden:

Grußkarten-, Kinder- und Sachbuchverlage

Spezialgebiet:

Kochbuchillustration



Elke Strauch, Holzwickede

cartwrite GmbH

Am Busch 3, DE-59439 Holzwickede

Tel: 02301-91234-0 Fax: 02301-91234-44

<http://strauch.illustration.de>

<http://www.illustration.de>

- Online Kontakt - High resolution picture see Page 83

Clients

Werbeagenturen, Verlage, Unternehmen, Privatpersonen

About Elke Strauch

Homeless People in New York



Carsten Knappe, München

Bergstr. 9, DE-81539 München

Tel: 0179 6647040 Mobil: 0179 6647040

<http://knappe.illustration.de>

www.carsten-knappe.de

- Online Kontakt - High resolution picture see Page 84

Clients

Werbe- und PR Agenturen, Verlage

About Carsten Knappe

Studium der an der HTK (Hamburger Technische Kunstschule).

Nach kurzer Festanstellung als Grafiker, freier Art Director in Hamburg.

Seit einigen Jahren ausschließlich auf Illustration spezialisiert, vorzugsweise Comic-Outline digital coloriert und Vektorfiguren.



Nina Broja, Taufkirchen

Nina Broja Design

Flurweg 64, DE-82024 Taufkirchen

Tel: 089-75940766

<http://www.illustration.de/il/illustrator?id=245>

www.nina-broja.de

www.dawanda.com/shop/NinaBrojaDesign

- Online Kontakt - High resolution picture see Page 85

Clients

*ADAC. advantest chip testing. Aigner. Bayerischer Rundfunk. Bayropharm.
Bund Naturschutz. Burda Verlag. BWd9. DAK. Develey. Drospa. elk,
Schulbuchverlag. Estorel. Farmasan. Frau im Trend. Ihr Platz. Isy up,
Freizeitagentur. Journal International. Kniebuch Verlag. Küchle. leiv.
MarkenTeam. Mauthe Kalender. Münchner Medizin Mechanik. Pattloch.
Peugeot. Sanyo. ServiceBund. Siemens. Schmuck Art. tetesept. tz München.
Weltbild. Zweckform...*

About Nina Broja

Nina Broja Design. Sympathische Illustrationen von Hand, aber mit Köpfchen!

(Diplom FH Muc 86, Kommunikations-Design). Seit vielen Jahren selbständig für verschiedenste Unternehmen, Werbeagenturen und Verlage tätig. Themen von Mode, food, Sport bis Technik, Pharma, Weiterbildung und vieles mehr. Spezialgebiet: Figur-Entwicklungen, auch mit Namensfindung und Umsetzung in 3 D und Plüsch, sowie lehrreiche Kinderbücher und Spiele.



Leo Leowald, Köln

Vondelstrasse 28A, DE-50677 Köln

Tel: 0221-2940854 Fax: 0221-1794472

<http://leowald.illustration.de>

<http://www.leowald.de>

<http://www.zwarwald.de>

- Online Kontakt - High resolution picture see Page 86

Clients

*u.a. ebay, taz, kiwi, condomi, galileo-press, misereor,
bbdo-interactive, Verbraucherschutz NRW, Bundesministerium für
Gesundheit, Kindermöbel de Breuyn, apricot-records, Stadt-Revue Köln,
Stadt-Info Köln, spex, grey-healthcare, ´ran-verlag, öko-test, sony,
Volkswagen, bsi, Addison-Wesley-Longman, Verdi, Arcor, Stiftung
Mitarbeit, Hansen Kommunikation, gfp*

About Leo Leowald

Täglich zeichne ich einen kleinen Comic für mein Weblog Zwarwald.de.

Neulich unterhielten sich eine Grafikerin, ein Texter und ich über einen geplanten Auftragscomic. Die Grafikerin fragte irgendwann: "Sollen wir es denn mit Blasen machen oder ohne?" Da mußte der Texter sehr lachen. Es war aber auch sehr heiss an diesem Tag.

Ich illustriere, animiere und texte unter anderem für eBay, taz und Herrensahne.



Felice Bruno, Luzern

FBI FELICE BRUNO ILLUSTRATION

Maihofstrasse 101, CH-6006 Luzern

Tel: 041 361 16 86 Mobil: 078 666 19 63

<http://felicebruno.illustration.de>

www.felicebruno.ch

-

- Online Kontakt - High resolution picture see Page 87

Clients

asd

About Felice Bruno

asd



Henning Riediger, Hamburg

Grafik Atelier Riediger

Tannenhof 117 c, DE-22397 Hamburg

Tel: 040 6080742 Fax: 040 6080351 Mobil: 0172 5112365

<http://riediger.illustration.de>

<http://www.med-illu.de>

www.fotofinder.com (search riediger)

- Online Kontakt - High resolution picture see Page 88

Clients

Bild der Frau, BILD am Sonntag, BILDWOCHE, Frau im Spiegel, BUNTE, FIT FOR FUN,; RTL-TV, TV Hören +Sehen, ZDF, SUPER ILLU, Fernsehwoche, FREIZEIT REVUE,; neue Woche, LISA, das neue, WELTBILD, 7 Tage, NEUE REVUE, Frau aktuell, MINI,; DAS NEUE BLATT, Heim+Welt, DIE NEUE FRAU, Viel Spaß, GLÜCKS REVUE, LEA,; Frau mit Herz, ECHO DER FRAU, Das goldene Blatt, GONG, Tina, Familie & Co,; Funk Uhr, Neue Welt, Apotheken-Zeitschriften, Werbeagenturen u.v.a.

About Henning Riediger

Ab 1980 zahlreiche Ausstellungen, freie Malerei, Tier- und Landschaftsmotive.

1983 Herausgabe von Kinderbüchern, Briefpaper und Kalendern.

Seit 1990 regelmäßige Veröffentlichungen in Zeitschriften. Themen: Medizin-Tier- und

Landschaftsmotive.

Ab 1995 Aufbau eines Archivs für Medizin-Illustrationen.



Ulrike Vater, Kassel

Ziegelstr. 13, DE-34121 Kassel

Tel: (0561) 28 25 38

<http://ulrikevater.illustration.de>

www.ulrikevater.de

- Online Kontakt - High resolution picture see Page 89

Clients

Aktuell-Spiele-Verlag; Allegra; Amptown Music Equipment; Aufbau-Verlag;
Avanturo; balkon & garten; B. Braun; Bergpark Konzerte Kassel;
Bertelsmann Verlag; Bruderhilfe; Champtech; Cornelsen Verlag;
Cosmopolitan; Deutsche Post; Deutscher Postverband; Dierichs GmbH;
Diesterweg Verlag; f&w; Filu; Fischer Verlag; Furore Verlag; Haffmanns
Verlag; Hessisch-Niedersächsische Allgemeine; Hollerhof Team; Images
Com.; Jazzverein Kassel; Kali und Salz GmbH; Kasseler Jazzverein;
Kasseler Sparkasse; Kulturzentrum Schlachthof; Landeskirchenamt Hessen;
Max; Mundipharma; Musikzentrum im Kutscherhaus Kassel;
Öko-Spiele-Verlag; Omnica; Patidok Clinical Software; Ritzenhoff; sad;
Schneekluth Verlag; Sheepworld; Sieger Design; Stock Illustration
Source; Techem; Test; tic theater im centrum; Touristikamt Hann. Münden;
Trade Magazine; Ullstein Verlag; Video-Pictures; Viessmann; Wallstein
Verlag; Weibernetz; Weltbild Verlag; Wilhelm-Leuschner-Schule,
Niestetal; Winter GmbH; Yoyo... u.a.

About Ulrike Vater

Studium der Visuellen Kommunikation (Illustration, Graphic Design) an der
Gesamthochschule Kassel bei Prof. Hans Hillmann,
danach erste Erfahrungen in der Werbung,
seit Anfang der 90er tätig als freiberufliche Graphic-Designerin und
Illustratorin
seit 2005 Dozentin für Illustration, Comic und Typographie an der Schule für
Bildende Kunst und Gestaltung, Kassel



Carsten Martin, Oldenburg

Schützenhofstr. 59 B, DE-26135 Oldenburg

<http://maartin.illustration.de>

- Online Kontakt - High resolution picture see Page 90

About Carsten Martin

Geboren 1961 in Delmenhorst. Von 1991 bis 1995 Design-Studium an der FH für Gestaltung in Hamburg, Schwerpunkt Illustration. Seit 1996 freiberuflich als Illustrator vor allem für Jugend- und Schulbuchverlage tätig.

Technik: vorwiegend aquarellierte Blei- und Buntstiftzeichnungen auf Papier, Acryl, Tuschefeder, Collage, zunehmend ergänzt und erweitert durch Photoshop.

Veröffentlichungen (Auswahl):

Die Fliege; 1997

Meine Brille kann zaubern (Text: Britta Schwarz); 1999

Die Geschichte vom Hasen (Text: Kurt Schwitters); 2001

Lea ist Malerin (Text: M. Molitor); 2004

alle Lappan Verlag

Jazek/Beyerl: *Valentin & Wanda*; NP-Buch 2003

Elisabeth Reichart: *Luras Plan*; NP-Buch 2004

Schulbuch/Lernhilfen:

Sprach- und Lesebuch-Reihe "Doppel-Klick"; Cornelsen,
Reihe "Einfach lesen"; Cornelsen

Duden Schülerhilfen: Grundrechenarten 3. + 4.Klasse

Sachrechnen 3. + 4.Klasse; 2004/05



Natascha Römer, Schwaebisch Gmuend

Roemer & Osadtschij - Visualisierungen GbR

Degenfelder Straße 9, DE-73529 Schwaebisch Gmuend

Tel: 071718076429 Fax: 071718076545 Mobil: 0177-2615750

<http://www.illustration.de/il/illustrator?id=242>

www.roemer-osadtschij.de

- Online Kontakt - High resolution picture see Page 91

Clients

*Goldmann Verlag, Random House, Reader's Digest, Pictures of the Future,
; Siemens Deutschland, Siemens USA, Vodafone, BBDO, Scholz & Friends,
Ogilvy & Mather, Jung von Matt,; Nitribitt, Grey, McCann, Herrwerth &
Partner, LässigMüller, ; Redsign, Wichmann Communications, Publicis,
Bates Kiev, ; FCB Ukraine, Leo Burnett Kiev;*

About Natascha Römer

Natascha Römer ist die eine Hälfte der Firma „Römer & Osadtschij“ aus Stuttgart.

Sie und Maxim Osadtschij - die andere Hälfte - decken als Team ein umfassendes Spektrum an Illustrationsgenres ab. Von zeitgemäßen

Zeitschriftenillustrationen,

über Layouts, Storyboards, Infografiken, fotorealistischen Illustrationen bis

zu

3-D Illustrationen.



Gaby Emmerich, van, Essen

Herthastr. 7, DE-45131 Essen

Tel: 0201/4377237 Fax: 0201/4377230 Mobil: 0177/2595563

<http://gaby-van-emmerich.illustration.de>

www.gaby-van-emmerich.de

www.illustratoren.de/gabyvanemmerich

- Online Kontakt - High resolution picture see Page 92

Clients

Magazine: *Welt am Sonntag, HÖRZU, Focus, Focus Money, Allegra, TextilWirtschaft*; ; Zeitungen: *Berliner Morgenpost, Financial Times Deutschland*; ; *Stinnes Magazin, Prisma Wochenmagazin, Mpls St Paul (Minneapolis USA), ReformZeit Niedersachsen*; ; Werbung: *Storck (Toffifee, Vollmilch Brocken, Euka Menthol etc.) Citroen, T-Online, Giesecke & Devrient GmbH, Telekom, Lekkerland-Tobaccoland, Kothes Klewes, Kreativ Markt, Ikea Deutschland, Deutsche Bahn AG, Deutsche Post, Hypothekenbank in Essen AG, IHK-Ruhr, BFZ Essen, van der Ven-Dental*; ; Verlage: *Clavis Verlag (Belgien), Neugebauer Verlag (Österreich), Arena Verlag, Thienemann Verlag, Herder, Haba*

About Gaby Emmerich, van

Studium École des Beaux Arts, Paris

Diplom Kommunikationsdesign an der Universität GH Essen

Seit 1991 Veröffentlichung mehrerer Bilder- und Jugendbücher, von denen zwei von der Akademie für Kinder- und Jugendliteratur in Volkach ausgezeichnet wurden. Das Buch „Mäuseräume“ gewann den „Preis der Stadt Hasselt“ (Belgien) sowie eine Auszeichnung des ADC (Art Directors Club) Deutschland.

Ein zweiter Schwerpunkt sind anwendungsorientierte Illustrationen im Bereich der Wirtschaft. Illustrationen für verschiedene Magazine sowie für Geschäftsberichte, Anzeigenkampagnen, Broschüren, Plakate sowie für Internetauftritte.

Verschiedene Einzel- und Gruppenausstellungen im In- und Ausland, unter anderem im Museum für Moderne Kunst in Frankfurt und in der Kunst- und Ausstellungshalle an der Museumsmeile in Bonn.



Angela Fischer-Bick, Bremen

Wörther Str. 62, DE-28211 Bremen

Tel: 0421/8782941 Fax: 0421/8782940

<http://fischerbick.illustration.de>

- Online Kontakt - High resolution picture see Page 93

Clients

Westermann Schulbuch-Verlag, Schroedel-Schulbuch-Verlag,
Diesterweg-Schulbuchverlag, Gondolino, Velber-Verlag, dtv-Junior,
Arena-Verlag, Haba, Wissen-Media-Verlag, Oldenbourg
Schulbuch-Verlag, Klett-Lerntraining, Herder-Verlag.

About Angela Fischer-Bick

Aktuelle Arbeiten aus dem letzten Jahr
Kindergartenlogo, Plakat,
3x Kinderzeitschrift: Vorlesegeschichte
Kinderbuch
Schulbuch
Dedektivgeschichte

Mein Interesse gilt der großzügigen plakativen Gestaltung, Kinder und
Jugendbuch sowie Zeitschriften.
Ich würde gerne auch für Agenturen arbeiten im Dekobereich oder
Kinderdrucksachen, Kulturarbeit usw



Gerrit Hansen, Tökendorf

Ohnekopf - Illustration & Grafik

Dorfstr. 60, DE-24232 Tökendorf

Tel: 04348 91 91 55 Fax: 04348 91 91 73

<http://ohnekopf.illustration.de>

www.ohnekopf.de

- Online Kontakt - High resolution picture see Page 94

Clients

DEVK, DLRG, Vossloh AG, Plumrose - Böklunder, Real, Gut von Holstein, Lübecker Nachrichten, Kassenärztliche Vereinigung Schleswig Holstein, Syltinfo, ProAm AG, Team Millenium (Motorcross), LEG/Wobau/GMSH, URBAN II, Tourismus-Agentur SH GmbH, Westermann Verlag, Lotterie.de ...

About Gerrit Hansen

Gerrit Hansen wurde 1975 geboren und nach mehreren erfolglosen Versuchen sich mit dem "Konzept Schule" anzufreunden beschritt er autodidaktische Wege, raubte sich einen Computer und ergaunerte sich mit gefälschten Papieren diverse Jobs in Agenturen. Als echtes Nordlicht und (zumindest der Wurzel nach) Punk wurde er von jeher inspiriert von der Freibeuterlegende Klaus Störtebeker.

So zieht er denn seit 97 freibe(uter)ruflich über die Weltmeere. Seit der Jahrtausendwende nennt er sich und sein Schaffen prahlerisch: "Ohnekopf (Illustration)" - auch wieder eine Hommage an Störtebeker.

Seine Tätigkeitsfelder sind Illustration jeder Genese von rein digitaler Collagentechnik über Cartoon zu realistischen Produkt- und Werbeillustrationen. Grafische Bildbearbeitung, Storyboard, Charakterentwicklung, Buch-, redaktionelle- und konzeptionelle Illustration, ...

Im Juli 2005 ist er aus der feindlichen Großstadt Kiel geflohen und hat sich im seit jeher als "altes Seeräuberkauff" bekannten Dorf "Tökendorf" (bei Kiel) niedergelassen.



Katja Kamm, Hamburg

Fischers Allee 40a, DE-22763 Hamburg

Tel: ++49.40.31793474

<http://katjakamm.illustration.de>

- Online Kontakt - High resolution picture see Page 95

Clients

::: Clients (Auswahl):: :: Stern, GEO, ADAC Reisemagazin, Das Magazin, Der Bunte Hund; :: Bajazzo Verlag, Beltz & Gelberg, Bertelsmann Jugendbuch, Bloomsbury, Peter Hammer Verlag, S. Fischer Verlage (Fischer Schatzinsel); :: Editions du Seuil, North-South-Books; :: Bundesministerium für Familie, Senioren, Frauen und Jugend; Hamburger Öffentliche Bücherhallen; Büro Hamburg

About Katja Kamm

::: Illustrationsausbildung

:: Fachhochschule Trier

:: Fachhochschule Hamburg (heute HAW)

:: F.I.T./New York City

:: 2002 Diplom in Hamburg

::: seit 2002 selbstständig tätig als Illustratorin

und Mitglied des Hamburger IllustratorINNen-Ateliers Amaldi

::: Weitere Felder der Berufstätigkeit

:: Autorin von Bilderbüchern

:: Lesungen und Workshops mit Kindern

:: Referentin auf Seminaren für IllustratorINNen

:: Grafik-Design, Zeitschriftenlayout (u.a. für GEOlino)

:: Stellvertretende Vorsitzende der IO, Illustratoren-Organisation

:: Repro/Druckvorstufe (mit Abschlusszeugnis der Industrie- und Handelskammer)

::: Preise und Auszeichnungen (Auswahl)

:: 2003 Deutscher Jugendliteraturpreis

:: 2003 Oldenburger Kinder- und Jugendbuchpreis (lobende Erwähnung)

:: 2004 Troisdorfer Bilderbuchpreis, Kinderjury (Platz 2)

:: 2002 2. Preis im 8th International Competition of Illustration

::: Internationale (jurierte) Illustrationsausstellungen (2002-heute)

u.a. in Addis Abeba, Belgrad, Bologna, Bratislava, Helsinki, Lissabon, Marseille, Mexico City, Nancy, New York City, Tokio, Venedig



Jürgen Roland, Molfsee

jedding | roland | schüller - visuelle kommunikation

Hamburger Chaussee 27, DE-24113 Molfsee

Tel: +49 4347 908791-2 Fax: +49 4347 908791-5

<http://www.illustration.de/il/illustrator?id=345>

www.jrs-viskom.de

- Online Kontakt - High resolution picture see Page 96

Clients

*Johann Lafer, Kieler Volksbank e.G., Löwenzahn, ZDF, Schroedel
Schulbuchverlag, Universal Family Entertainment - Karussell,
Kinderschutzbund, TV-Schleswig-Holstein, Sauer-Danfoss, Landesforstamt
Niedersachsen, NDR - Sesamstraße, Hatlapa Marine Equipment, Villa
Rothschild a.o.*

About Jürgen Roland

Zusammenarbeit mit Jürgen Schüller

*Vielfältigkeit ist das Thema: Klassische Buchillustration,
Kinderbuchillustration, Portrait, Figürliches, Technische und
Architekturzeichnungen, Comic & Cartoon, Sachzeichnen (Tiere, Menschen,
Gegenstände), Sympathieträgerentwicklung, Vignetten, Bildmanipulationen etc.*



Dorothee Wolters, Köln

Grafik&Illustration

Redwitzstr. 7, DE-50937 Köln

Tel: 0221-9418330 Fax: 0221-9418331

<http://www.illustration.de/il/illustrator?id=42>

www.dorotheewolters.de

- Online Kontakt - High resolution picture see Page 97

Clients

Arbeiten u. a. für:; Aktion Jugendschutz , AJS NRW; Beltz-Verlag, Weinheim; Bertelsmann Jugendbuch; Bundesministerium f. Familie, Senioren, Frauen und Jugend; Bundeszentrale für gesundheitliche Aufklärung, Köln; Cornelsen, Berlin; Donna Vita, Bonn; Klett-Verlag, Stuttgart; Lilith, Beratungsstelle für Mädchen und Jungen; NZZ, Zürich; Patmos-Verlag, Düsseldorf; Sony Deutschland; Verlag an der Ruhr, Mülheim; Zartbitter Köln

About Dorothee Wolters

Gestaltung von

- pädagogischen Materialien in den Bereichen
- Prävention gegen sexuellen Missbrauch, „starke Mädchen + Jungen“
- Sport, Bewegungsschulung für Kinder
- Medizinischen Patientenschulungen
- Kunstkatalogen



Martin Hoffmann, Stuttgart

Illustration & Design

Rohrackerstr. 68, DE-70329 Stuttgart

Tel: 0711 - 4204475 Fax: 0711 - 4204476 Mobil: 0170 - 4804762

<http://hoffmann.illustration.de>

www.illustration-und-design.com

- Online Kontakt - High resolution picture see Page 98

Clients

- Verschiedene grosse und kleine Werbeagenturen; - Verlage ; - Mittelständische Unternehmen

About Martin Hoffmann

Martin Hoffmann

Illustration & Design

...Ihr kompetenter Partner im Bereich

Werbeillustration

Comic und Cartoons

Layoutillustration und Storyboard

Figuren-Design

Architektur, u.v.m...

Überzeugen Sie Ihren Kunden schon in der Präsentationsphase mit einem dynamischen Strich. Sie wünschen spezielle Arbeitsproben? Dann mailen, faxen oder telefonieren Sie kurz durch...

Martin Hoffmann

Rohrackerstr. 68

70329 Stuttgart

Fon: 0711 / 420 44 75

Fax: 0711 / 420 44 76

Mobil: 0170 / 4804762

Mail: mahoDesign@t-online.de



Hans-Christian Sanladerer, Reichshof-Sterzenbach

Chrisa Design

Schneppenhurther Straße 3, DE-51580 Reichshof-Sterzenbach

Tel: 0172 / 3284026 Mobil: 0172 / 3284026

<http://chrisa.illustration.de>

- Online Kontakt - High resolution picture see Page 99

Clients

ADAC, ARD, Burda, Car Partner, Deutsche Bahn AG, Design House, Droemer Knaur,; Faber-Castell, Falken Verlag, Gruner+Jahr, Heyne Verlag, Könitz Porzellan,; Mitteldeutscher Rundfunk (MDR), Ravensburger Spieleverlag, Renault (D),; Ritzenhoff, Sächsische Lotto GmbH, Schwan Stabilo, SIGG Switzerland, ; Stiftung Warentest, Tomus Verlag, Wort & Bild Verlag etc. ; ; Publications in diverse magazines and newspapers:; Apotheken Umschau, Baby, Bunte, Capital, Cosmopolitan, Das Magazin, ; Der Feinschmecker, Die Zeit, Eulenspiegel, Finanztest, Freundin, Gong, ; Leipziger Volkszeitung, Mein Kind und Ich, Meine Familie und Ich, ; Petra, Playboy, Sybille, test, etc. ; ;

About Hans-Christian Sanladerer

*Illustrator, Cartoonist, satirischer Maler/Zeichner, Grafik Designer /
illustrator, cartoonist, satirical painter/draftsman, graphic designer.*

*(M)ein breitgefächertes Arbeitsgebiet bedingt ein grösseres Repertoire an
Stilen und Techniken /*

*The broad variety of my fields of work requires a wide repertoire of styles and
techniques.*

*Ich liebe die Abwechslung und freue mich stets auf neue Herausforderungen /
I love variety and change and I am constantly looking forward to new challenges
:-)*



Manfred Lindner, Bad Camberg

Hunsrückstraße 21, DE-65520 Bad Camberg

Tel: 06434 / 903461 Fax: 06434 / 903462

<http://manfredlindner.illustration.de>

atelier-lindner.de

- Online Kontakt - High resolution picture see Page 100

Clients

Eckes, Hipp, Ehrmann, Stada, GlaxoSmithKline, Dr. Apotheker Scheller, dm Drogeriemarkt, Ciba Vision, Florena, Tegut, Mövenpick, Müller Milch, Aldi, Röhnsprudel, Höhl, Reader's Digest, BLV Verlag, Gruner+Jahr Verlag, Auer Verlag, Verlag Moritz Diesterweg, Falken Verlag, Loewe Verlag, Weltbild Verlag et al..

About Manfred Lindner

Nach meinem Studium Kommunikationsdesign in Mainz bin ich seit 1995 als freischaffender Illustrator tätig. Seit 1997 erstelle ich alle meine Illustrationen digital, in reiner Handarbeit. Ich zeichne und male mittels Grafik Tablett direkt am PC. Es ist mir dadurch möglich, meine Arbeiten genauestens mit den Vorstellungen meiner Kunden in Einklang zu bringen und selbst an fertigen Reinzeichnungen noch Änderungswünsche umzusetzen.

Zu meinem digitalen Repertoire zählen neben der Vektorgrafik alle von der konventionellen Illustration bekannten Darstellungstechniken wie Airbrush, Acryl, Pastell, Buntstift, Öl und Bleistift.

Thematisch habe ich mich auf die klassischen Naturthemen Landschaft, Pflanzen, Tiere, Obst und Food spezialisiert sowie auf medizinische Darstellungen und Gartenillustrationen.

Mein stilistisches Spektrum erstreckt sich vom altmeisterlichen Stilleben über den Impressionismus bis hin zum Fotorealismus.

Für meine Naturillustrationen gibt es vielfältigste Einsatzmöglichkeiten. Neben Verpackungen im Designbereich, kommen sie auch in der Werbung in Anzeigen, Plakaten sowie in Büchern und Zeitschriften zur Anwendung.



Jürgen Schüller, Molfsee

jedding | roland | schüller - visuelle kommunikation

Hamburger Chaussee 27, DE-24113 Molfsee

Tel: +49 4347 908791-3 Fax: +49 4347 908791-5

<http://www.illustration.de/il/illustrator?id=346>

www.jrs-viskom.de

- Online Kontakt - High resolution picture see Page 101

Clients

Johann Lafer, Kieler Volksbank e.G., Löwenzahn, ZDF, Schroedel

Schulbuchverlag, Kinderschutzbund, TV-Schleswig-Holstein, Sauer-Danfoss,

Landesforstamt Niedersachsen, NDR - Sesamstraße a.o.

About Jürgen Schüller

Zusammenarbeit mit Jürgen Roland

Vielfältigkeit ist das Thema: Klassische Buchillustration,

Kinderbuchillustration, Figürliches, Technische und Architekturzeichnungen,

Comic & Cartoon, Sachzeichnen, Sympathieträgerentwicklung, Vignetten etc.



Beate Fahrnländer, Lörrach

Rebweg 18a, DE-79540 Lörrach

<http://www.illustration.de/il/illustrator?id=180>

www.bearte.de

- Online Kontakt - High resolution picture see Page 102



Georg Sojer, Ruhpolding

graphicartoon

Herrenweg 13, DE-83324 Ruhpolding

Tel: 08663 41347

<http://sojer.illustration.de>

www.graphicartoon.de

- Online Kontakt - High resolution picture see Page 103

Clients

Deutscher Alpenverein, Österreichischer Alpenverein, UIAA, Bruckmann Verlag, Rother-Verlag, BLV-Verlag, Bette, Ahlborn, Bachmaier, Plenk Snowboards, Deutscher Skilehrerverband, Verband deutscher Berg- und Skiführer, Bergwacht Bayern, ÖAMTC-Flugrettung, Bergrettung Südtirol, Bergrettung Steiermark, bergundsteigen, ALPIN, Deuter, Meindl, ORTOVOX, DAV Summit Club, Grassl-EPS

About Georg Sojer

Georg Sojer, geboren 1960, freiberuflich als Cartoonist, Illustrator und Bergführer tätig.

Veröffentlichungen in verschiedenen Zeitschriften und Illustration zahlreicher Bücher, speziell alpine Lehrschriften und Ausbildungsmanuals. Arbeiten in Tusche, Airbrush, Aquarell und dem Lauf der Zeit folgend vermehrt am Computer



Steffen Gumpert, Berlin

Tegnerstr. 2, DE-10439 Berlin

Tel: 030 - 44 71 78 96 Mobil: 0178 2 82 94 41

<http://gumpert.illustration.de>

www.steffengumpert.de

www.suessesundsaires.net

- Online Kontakt - High resolution picture see Page 104

Clients

*bfc - berliner film companie productions gmbh; gildebrauerei hannover;
lotto gmbh brandenburg; klett verlag; schroedel verlag / verlag moritz
diesterweg; toonster verlag; hahnfilm ag; tourismusdirekt; edition
wasser im turm.berlin; tui ag; zoo hannover; -; mad magazin; mare - die
zeitschrift der meere ; zyn.de; ganz grosses kino (buch); geschmacklose
geschenke (buch); der rabe / the raven (buch); ...;*

About Steffen Gumpert

*for further informations please visit www.steffengumpert.de or
www.suessesundsaires.net.*



Markus Grolik, München

Blutenburgstr.91 1.RGB, DE-80634 München

Tel: 089 13939786 Fax: 089 13939789

<http://markus-grolik.illustration.de>

<http://www.markus-grolik.de/>

- Online Kontakt - High resolution picture see Page 105

About Markus Grolik

Kunden:

Carlsen, Verlag Sauerländer, Westermann, Thienemann, ARS Edition, Ravensburger, ADAC, KBV Luzern, SZ, Dtv-junior, Arena, Nagel& Kimche, Edition Panel etc.

Pressestimmen zu "Privatdetektiv Perry Panther" von Markus Grolik:

"Ein genialer Katzenkrimi." Hamburger Abendblatt

"Einfach tierisch gut." Berliner Morgen

"Ein Detektivroman der Sonderklasse." Kölner Express



Stephanie Roehe, Kassel

Pestalozzistr. 2, DE-34119 Kassel

Tel: +49- (0)561- 70 164 888

<http://www.illustration.de/il/illustrator?id=91>

<http://www.stephanieroehe.de>

- Online Kontakt - High resolution picture see Page 106

Clients

- Michael Neugebauer Edition, Zürich/CH ; - HABA /Habermaaß GmbH, Bad Rodach ; - Ritzenhoff Cristal AG, Marsberg; - Bildungsministerium, Österreich; - Österreichisches Rotes Kreuz; - KIOSK-Verlag, Berlin ; - Peugeot, Saarbrücken ; - Ovomaltine, Schweiz ; - BMG - Ariola ; - Nena / Zwerkwirk, Hamburg/ München ; - Poppy- Buch, Hannover ; - Kb& B Advertising, Hamburg ; - Felsenfest Musikverlag, Wesel ; - Kawohl-Verlag, Wesel ; - Mehr Zeit für Kinder e.V., Frankfurt ; - Darvida, CH ; - Langnese, Hamburg ; - Bergpark-Konzerte, Kassel ; - ad-artists GmbH, Kassel

About Stephanie Roehe

- geboren 1975 in Braunschweig

- 1994 - 2000 :

*Studium an der Kunsthochschule Kassel
(mit Auszeichnung abgeschlossen)*

- 2000 - jetzt:

Zeichnen, Illustrieren, Animieren, Texten für verschiedene Firmen und Verlage;

Ausstellungen:

Illustrators Exhibition at the Bologna Children's Book Fair, Bologna 2001

Itabashi Art Museum, Tokyo 2001

Otani Memorial Art Museum Nishinomiya, Hyogo 2001

Ishikawa Nanao Art Museum, Ishikawa 2001

Kawara Museum of Takahama City, Aichi 2001

Nagashima Art Museum, Kagoshima 2001

Art Institute of Chicago, Chicago 2001



Eike R. Gall, Berlin

Zeughofstraße 19, DE-10997 Berlin

Tel: 030-6184778 Fax: 030-6113844

<http://www.illustration.de/il/illustrator?id=108>

<http://www.eike-gall.de>

<http://www.info-grafik.net>

- Online Kontakt - High resolution picture see Page 107

Clients

working for a lot of agencies for clients like Deutsche Telekom, Coca Cola, Guhl, Kaiser's, Wit Boy, Tobis-Film, Ullstein-Verlag, RTL-Radio

About Eike R. Gall

After study at the FH Rheinland-Pfalz, Trier with the specialization in illustration I worked for different advertising agencies.

Since 1983 free illustrator in Berlin.



Thomas Marutschke, Rüsselsheim

Trashline Studios

Eisenstrasse 37, DE-65428 Rüsselsheim

Tel: 06142-23344 Fax: 06142-46090 Mobil: 0163-3078899

<http://marutschke.illustration.de>

<http://www.trashline.com>

- Online Kontakt - High resolution picture see Page 108

Clients

*Magazine:; Focus, Apotheken Umschau, Zeit Magazin, Börse online, Petra,
; Home, Süddeutsche Zeitung Magazin, connect, Wirtschaftswoche, ; Globo,
BIZZ, Geldidee, Telebörsen, Freundin, Für Sie, Maxi, u. a. ; ; Werbung:;
Condor, IBM, Kraft, Thomas Cook, DHL, Procter & Gamble,; Philipp
Morris, Dresdner Bank, DBV-Winterthur, Telco,; British Midland, u. a.; ;
Spieleverlage:; Ravensburger (Stadtgespräch, Verdrehte Sprichwörter) ;
F. X. Schmid (Zwinkern), Amigo Spiele (Espresso); ; Dekorgestaltung:;
Ritzenhoff Cristal AG ; (Milch-, Tee-, Weizenbier-, Bier-, Schnapsglas,
Latte Macchiato, ; Süßstoffspender, Tischuhr, Eierbecher, Aschenbecher,
Kerzenhalter,; Zuckerstreuer, Sektglas, Bierseidel, Milchkaffee,
Proseccoglas, ; Cappuccinotasse, Gartenzwerg, Bierglas, Rotwein-,
Weissweinglas; Flaschenverschluss, Miniweizenbier); ; Dekore für Sigg
Bottles, ACME, Design House, CarpetVista, ipodome; ; Digitales
Stockarchiv für Illustrationen (Finanzen, Reisen, Lifestyle)*

About Thomas Marutschke

Studium Kommunikationsdesign in Darmstadt

Abschluss Diplom Grafik-Designer

Freiberuflicher Illustrator für Werbung, Magazine,

Verlage und Unternehmen im Dekorbereich

1990 Gründung des Studios "Trashline"

(Studio für illustrative Kommunikation)



Anne Didelot, Leonberg (Württ)

Grafik&Illustration

Gmünder Str.4, DE-71229 Leonberg (Württ)

Tel: +49715242837 Fax: +497152904278

<http://didelot.illustration.de>

<http://www.topposter.de/shop.php?id=2938>

- Online Kontakt - High resolution picture see Page 109

Clients

Diverse company, Publisher, Book house, Advertisement Agency, Play Toy company, Stock Picture Agency [Shutterstock.com] and Private Personn

About Anne Didelot

Bildungsweg: Atelier Brassard, Lisieux; Ecole Supérieure d'Arts Graphiques, Paris.

Veröffentlichungen: Airbrush Zeitung; Art+Action; Hot air, Northlight Books,USA; Airbrush Action3, Rockport Publishers,USA.

Einzel-und Gruppenausstellungen in Europe und New York.

Mir gefällt es, Mögliches und Unmögliches zu illustrieren, Reales sowie Fantastisches dazustellen. In jedem Bereich habe ich immer wieder neue Ideen, von denen keine der anderen gleicht. Die Vielfalt und Abwechslung sind ein Garant für Kreativität!



Kai Hofmann, Berlin

bildbad

Franz- Mehring- Platz 1, Raum/ room 630, DE-10243 Berlin

Tel: 0049-30-29782310 Fax: 0049-30-29782310 Mobil: 0177- 5315266

<http://hofmann.illustration.de>

www.bildbad.de

- Online Kontakt - High resolution picture see Page 110

Clients

please have a look at my homepage www.bildbad.de;

About Kai Hofmann

born 1972

diploma/communication design at trier college / germany 1999

1999 worked at Stardust entertainment, Potsdam as 3D artist

2000-2001 worked at emergent media, Babelsberg as Illustrator & 3D artist.

since 2001 freelancer with own office in berlin

SKILLS

Illustration, 3d animation, 3d modelling, 2d character design,

3d texturing, video-editing, corporate identity,

signet- design, conceptioning, typograp photography

FILMOGRAPHY

- 1993- 95 "timespace" 3d animation, 5 min.

- 1996- 97 "uraltes maedchen" real/3d animation, 9 min.

- 1997- 99 "kurz & klein" 3d animation, diploma, 11 min.

AWARDS

- 1997 winner of the Oral-B design contest, design trip to japan / tokiro

- 1999 winner of the trier college contest: video/ new-media

- 1999 german "animago" nomination with short movie "kurz & klein"

- 1999 special appreciation, short film festival rheinland-pfalz/ hessen

- 1999 participant "best german designstudent works" exhibition, design academy, munich

- 2000 "bartig 2000" short film festival, berlin 2000



Martin Markes, Münster

mmarkes

Goerdelerstr. 73, DE-48151 Münster

Tel: 0251 5303820 / 0176 20666791 Mobil: 0176 20666791

<http://mmarkes.illustration.de>

www.mmarkes.de

<http://calamarkes.blogspot.com/>

- Online Kontakt - High resolution picture see Page 111

Clients

grabarz und partner hamburg, jung van matt alster, bbdo berlin, philip & keuntje hamburg, senn & sander hamburg, pentagon hamburg, forward film & medienproduktion flensburg, zuckerkommunikation berlin, fritzsch & mackat berlin, heye & partner hamburg, kolle & rebbe hamburg, km wolff hamburg, tbwa hamburg, sieger-design ; ;

About Martin Markes

Since april 1998 I'm working as freelance illustrator. My work consists mainly of storyboard and layout illustration, but as my portfolio shows that's not all I'm capable of.



Klaus Wilinski, Mainz

Atelier Wilinski

Albinstr. 7, DE-55116 Mainz

<http://wilinski.illustration.de>

www.wilinski.de

- Online Kontakt - High resolution picture see Page 112

Clients

*Ravensburger Spiele, Ogilvy & Mather (Kaba), DG-Verlag, Vogel-Verlag,
Kabarettarchiv Mainz, Mainzer Rheinzeitung, Ministerium für Wirtschaft,
Verkehr und Weinbau, SWR Mainz, RPR, MCV (Mainzer Carnevals Verein),
Goab Offenbach*

About Klaus Wilinski

*Klaus Wilinski geboren in Nackenheim/Rhein · Lehre als Dekorateru und
Schaufenstergestalter · Studium „Visuelle Kommunikation“ an der FH Mainz
anschließend Studium „Kunsterziehung“ an der Johannes Gutenberg Universität ·
1985 Preisträger der Frankfurter Comic Tage · seit 1985 freischaffender Dipl.
Grafik Designer, Karikaturist, Comic- und Trickfilmzeichner · 1998 Preisträger
der Multimedia Tage in Edinburgh*



Reinhard Horst (FeliX), Aachen

Reinhard Horst Design Line

Meischenfeld 39, DE-52076 Aachen

Tel: 02408-926023 Fax: 02408-926064 Mobil: 0163-6565084

<http://felix-alias-reinhard-horst-design-line.illustration.de>

<http://www.reinhard-horst-design-line.de/>

http://www.kreativportfolio.com/portfolios/detail.php?a_id=22#proben

- Online Kontakt - High resolution picture see Page 113

Clients

KUNDEN-REFERENZEN:; Comicart orientierte Arbeiten oder Dienstleistungen entstanden im Direktkontakt oder über Bild-/Werbe- oder Media Agenturen für folgende Kunden (Auswahl):; Bayer AG • Bundesministerium b+f • BBDO • Bildzeitung • CDV • Citi Bank • Carlsen Verlags GmbH • Dino Entertainment • HAF (Holzabsatzfond) • DK Moden • DKR • Enid Blyton Company London/ Ravensburger • Kauka Promedia • Kölner Express • Kaisers Drugstore • Limburgs Dagblaad • Jim Beam (Seagram) • LBS West • Männer Vogue • Panini Deutschland • PLEON • Rainbow Arts • RankXerox • Roman Kuhn & Partner • Seat Barcelona • Sierra • Sciuso Männermode • Tretford • Vodafone •; VW-Bank • etc.;

About Reinhard Horst (FeliX)

Guten Tag & herzlich willkommen,

seit nun mehr knapp 20 Jahren legt die Reinhard Horst Design Line unter FELIX alias Reinhard Horst den illustrativen Schwerpunkt neben der klassischen Illustration & Grafik auf Comic- & Cartoon Concept Design für den Werbebereich.

<http://www.reinhard-horst-design-line.de/>

UNSER SERVICE:

Dabei realisieren wir für Sie auf Wunsch das gesamte Projekt, z.B. die komplette Erstellung eines Comics, einer Illustration oder Grafik von der Konzeption bis zur druckfertigen Umsetzung oder auch nur Teilbereiche davon.

Darüber hinaus verfügen wir auch über Erfahrung mit interaktiven Medien (Internet, CD-ROM).

Wir realisieren auch nur einzelne Teilbereiche wie die hochqualitative Digital-Koloratur für international vermarktete Comicserien wie Digimon (Panini Deutschland), Elfenwelt (Carlsen Verlag), Hiro(Panini Dtld) oder Fix & Foxi etc.

• ABWICKLUNG:

- Die Projektarbeit erfolgt nach intensiver Rücksprache mit Ihnen als Auftraggeber – die einzelnen Projektphasen werden jeweils mit Ihnen abgestimmt.*
- Äußerst flexible Abwicklung der Projekte – dies gilt sowohl für die Inhalte, als auch für den Umfang.*
- Die geleistete Arbeit wird transparent dokumentiert.*
- Mittels High Speed DSL erhalten Sie schnell Ihre druckfertigen digitalen Vorlagen zur Weiterverarbeitung oder direkten Einbindung in Ihre Projekte.*
- Die langjährigen Erfahrungen und exzellenten Referenzen der Reinhard Horst Design Line garantieren Ihnen ein optimales Ergebnis.*

www.reinhard-horst-design-line.de/referenzen/



Lars Winsel, Hannover

Flügge Strasse 14, DE-D-30161 Hannover

Mobil: 0175/62.74.743

<http://larswinsel.illustration.de>

- Online Kontakt - High resolution picture see Page 114

About Lars Winsel

*Zeichnungen analog,
Lieferung digital.*

*analog drawing,
digital delivery*



André Roche, Munich

http://en.wikipedia.org/wiki/André_Roche

Axel-von-Ambesser-Strasse 7, DE-81371 Munich

Tel: 00 49 (0)89 / 74 28 29 30

<http://kinder-characters-creator.illustration.de>

http://fr.wikipedia.org/wiki/Andr%C3%A9_Roche

http://de.wikipedia.org/wiki/Andr%C3%A9_Roche

- Online Kontakt - High resolution picture see Page 115

Clients

Till today (partial list):; Ferrero; Alkor / Alfred Beck GmbH & Co ("Dorette"- placemats); Boehringer; bsb-decorbild- / Obpacher Verlag; Philips; BMW; Daimler Benz; LBS; Möbius+Ruppert; Telefunken; teNeues Verlag; Texas Instruments; Ravensburger Spiele; CBS; fx Schmid Spiele; Bastei Verlag; Pestalozzi Verlag; Richard Boorberg Verlag; Franzis Verlag; Burda Verlag; Gruner & Jahr; Noelke (= Gutfried); Arabella Hotels; Schiesser; Donau-Plastik; ZDF; Hartmann-Bund; Unipart Verlag; Procter & Gamble; Uvex; Remus; Deutscher Sparkassenverlag; Raiffeisenbanken; Ovotherm; Pfanni; Haribo; Verlag Deutsche Polizeiliteratur (German Police Editions); Whrigley; div. advertising agencies;

About André Roche

I have been a free-lance illustrator since 1975... so I won't bore you by describing my past work... just tell me about the work YOU want done and I promise to do my very best!

Seit 1975 bin ich freischaffender Illustrator... Ich werde Sie also nicht mit endlosen Schilderungen meiner bisherigen Arbeiten langweilen. Beschreiben Sie mir bitte ganz einfach die Aufgabe, die ich für Sie lösen soll: ich verspreche Ihnen, mein Allerbestes zu geben!

Je suis illustrateur freelancer depuis 1975... Je ne vais donc pas vous ennuyer avec d'interminables descriptions de mes travaux réalisés jusqu'à ce jour. Il vous suffit de me décrire le projet qui vous tient à coeur actuellement, et je vous promets de m'engager a fond pour sa réussite!



Tom Ungemach, Eversen-Heide, bei Hamburg

Rahheideweg 16, DE-21279 Eversen-Heide, bei Hamburg

Tel: 04165- 224705 Fax: 04165- 224706

<http://ungemach.illustration.de>

- Online Kontakt - High resolution picture see Page 116

Clients

Werbung: ; Arla, Bayer, Chateau, COOP, Deutsche Immobilien Fonds AG, EDEKA, Geramont, HanSano, Heidelberg Druck, Kraft, Merci, Mertinger, Messmer, Milford, Milka, Moser Roth, Schneekoppe, Storck, Templeton Fonds, Tchibo, Zott...u.v.m. ; Redaktionen:; BRAVO, Capital, GEO, Der Spiegel, Spiegel Special, Stern, TV-Spielfilm...

About Tom Ungemach

Keine Kunstakademie, keine Universität, sondern Praxis war meine Schule. Seit 1990 bin ich freier Illustrator und habe sowohl für zahlreiche Kunden namhafter Werbeagenturen, als auch für einige Redaktionen illustriert. Seit 1994 werde ich durch "Die Illustratoren"- Corinna Hein repräsentiert. Mein Spezialgebiet ist der Fotorealismus und die hier ausgestellten Bilder sind sowohl analoge, als auch digitale Arbeiten der vergangenen Jahre.



Gisela Specht, Wessling

Höhenrainäcker 29, DE-82234 Wessling

Tel: 08153/906277

<http://picolora.illustration.de>

<http://www.specht-illustration.de>

- Online Kontakt - High resolution picture see Page 117



Henriette Sauvant, Hamburg

Atelier Der Gang

Behringstraße 26-28a, DE-22765 Hamburg

Tel: +49 40 22886295

<http://sauvant.illustration.de>

- Online Kontakt - High resolution picture see Page 118

Clients

Carl Hanser Verlag, Beltz&Gelberg, Nord-Süd Verlag, Oetinger Verlag, Deutscher Taschenbuch Verlag, Carlsen Verlag etc.; Scholz&Friends Berlin, Mc Cann Hamburg, Lothar Böhm Design, Kolle Rebbe, BBDO Düsseldorf etc.

About Henriette Sauvant

geb. 1967 in Bonn

wohnt und arbeitet in Hamburg

1988-1993 Studium an der Fachhochschule für Gestaltung in Hamburg

1994 Abschluß als Diplom-Designerin

1997 Geburt der Tochter Marike

Seit 1993 als freischaffende Illustratorin tätig im Bereich Kinder- und Jugendbuch-Illustration, Zeitschriften-, Plakat- und Werbe-Illustration.

Lehrbeauftragte an der Hochschule für Angewandte Wissenschaften in Hamburg, Fachbereich Gestaltung für das Fach Illustration.

Veröffentlichte Bücher:

1995 "Die 7 Raben" Nord-Süd Verlag

1997 "Allerleirauh" Nord-Süd Verlag

1999 "Hallo, ist da jemand?" (Text Jostein Gaarder) Hanser Verlag

2004 "Zaubermärchen" ausgewählt von Henriette Sauvant, Carl Hanser Verlag

2007 "Der kleine Häwelmann", Text: Theodor Storm, Aufbau Verlag

2009 "Die Rose von Jericho", Text: Linard Bardill, Atlantis Verlag



Konrad Eyferth, Berlin

*fast*cheap*clean*

Schrockstr. 21, DE-14165 Berlin

Tel: 030 80909303 Fax: 030 80909304 Mobil: 0177 20 65432

<http://www.illustration.de/il/illustrator?id=79>

<http://www.illustratoren.de/konradeyferth>

- Online Kontakt - High resolution picture see Page 119

Clients

With my Jobs in Advertisement I worked with so many Companies, I can't tell them all.; From Sony to Mercedes passing Foodcompanies, Magazines... You name it!

About Konrad Eyferth

geboren '64 in Hamburg.

Aufgewachsen in Saarbrücken, Darmstadt, Berlin. Dort Gymnasium, Abitur und anschliessend beendete Tischlerausbildung.

Als solcher längere Arbeit auch auf Grossseglern in internationalen Gewässern. Für Studium der Illustration nach Hamburg, L&M Comicpreis, Teilnahme an verschiedenen Ausstellungen.

Beim Studium Kenntnisse zu Trickfilm und anderen Techniken auf der FH für Gestaltung, Armgartstrasse erlangt.

Schon während des Studiums Illustrationen für Magazine und Werbeagenturen in allerlei Stilen und Techniken.

Dabei gute Scribbelfähigkeiten in sehr guter Geschwindigkeit geübt.

Familie gegründet - zwei Jungs (nun vier und sechs).

Studium mit Diplom abgeschlossen.

Umzug nach Berlin.

Weiterhin Arbeit als Illustrator auch in den Bereichen Storyboard, Layout und Animatic. Öfters dreidimensionale Projekte wie Bühnenbild für Musikvideos, nähen von Stoffpuppen, Schnitzfiguren, Kleben, basteln und Gestalten von allerlei Getier.

(Hand)-darsteller in Filmen.

Illustrationen auch für Schulbuch, Multimedia (Netz und CD's). Regelmässige Doppelseite „Rätselbilder“ Für das Magazin GEOlino (Jugendheft von GEO).

Verwendung aller Techniken auch am Computer.

Kommunikativ gestählt durch Leben mit Kindern und die Arbeit mit Agenturen und Redaktionen.



Theo Koch, Oberursel

Eichenstr. 12, DE-61440 Oberursel

Tel: 06171-9892617

<http://tkoch.illustration.de>

- Online Kontakt - High resolution picture see Page 120

Clients

Westermann Schulbuchverlag GmbH, Braunschweig; Ravensburger Verlag, Ravensburg; wallfashion.eu; Kaufhof AG; Hotel Intercontinental;

About Theo Koch

Geboren 1966 in Bad Homburg

seit 1998 autodidaktisches Studium Kunst & Illustration

seit 2000 Kunstpädagogikstudium an der J.W.Goethe Universität Frankfurt/M.

Born 1966, in Bad Homburg

Arifé Aksoy, Winterthur

Sträulistraße 8, CH-8400 Winterthur

Tel: 0041-52-202 48 21 Fax: 0041/522024820

<http://arifeaksoy.illustration.de>

www.arifeaksoy.ch

- Online Kontakt

Clients

diverse

About Arifé Aksoy

Schwerpunkte: Zeitschriftenillustration, Buchtitel (Jugendbuch, Belletristik, Sachbuch), medizinische Infografik und Illustration



Ulla Bartl, Weil der Stadt

Hofstraße 3, DE-71263 Weil der Stadt

Tel: 07033 / 31632

<http://ulla-bartl.illustration.de>

- Online Kontakt



Angelika Brauner, Hohenpeißenberg

Illustratorin

Schützenstraße 18a, DE-82383 Hohenpeißenberg

Tel: 08805 921805 Fax: 08805 921814 Mobil: 01716081878

<http://brauner.illustration.de>

www.illustration-brauner.de

- Online Kontakt

Niklas Briner, Berlin

NIKLAS BRINER Illustration+ Animation

Simon-Dach-Str. 10, DE-10245 Berlin

Tel: (030) 20 68 71 20 Mobil: 0160 275 88 97

<http://briner.illustration.de>

www.niklasbriner.com

- Online Kontakt

About Niklas Briner

for more Information and recent artwork please visit

WWW.NIKLASBRINER.COM

© 2010



Ursula Bruski, München

Geibelstraße 13, DE-81679 München

Tel: 089/476904 Fax: 089/476904

<http://ursulabruski.illustration.de>

- Online Kontakt

Clients

Der KinderbuchVerlag, Berlin; tabu verlag, München; Moritz Diesterweg Verlag, Frankfurt a.M.; Max Hueber Verlag, Ismaning; American Express Magazin, Düsseldorf

About Ursula Bruski

Studium Kommunikationsdesign an der Universität Essen

Artdirectorin bei der Middelhaue Verlagsgruppe, München

Mitarbeit bei der WEISS WERKSTATT MÜNCHEN

Illustratorin von Kinder-, Jugend- und Schulbüchern

Mitglied bei imagezoo.com und bei stockillustrations.com



Gisela Dürr, Laer

Kamp 11, DE-48366 Laer

Tel: 02554 902733

<http://giseladuerr.illustration.de>

<http://www.gisela-duerr.de>

- Online Kontakt

Clients

Ars-Edition, Anette Betz, Beleduc, Carlsen, CD Lux, Coppenrat, Elk Verlag, Esslinger, Finken, G&G Verlag, Gondrom, HS TTEE, Korsch, Ludwig Verlag, Magdalenen Verlag, Marix, Neugebauer, Patloch, Pestalozzi, Rodermund, SKV- Edition, Südwest, Annette Betz, Thieme, Tosa, Velber, Weingarten, Weltbild, Personal Novel, Grätz, Haba, Ravensburger

About Gisela Dürr

Seit 1994 freischaffend als Illustratorin tätig.



Pia Eisenbarth, Schwabenheim

Am Sonnenberg 8, DE-55270 Schwabenheim

Tel: 06130/940926 Fax: 06130/940927

<http://pia-eisenbarth.illustration.de>

<http://www.pia-eisenbarth.de>

- Online Kontakt

Clients

*Arena Verlag; Loewe Verlag ; Oetinger Verlag; Velber im Oz Verlag;
Brockhaus AG; Verlag Beltz&Gelberg; Bertelsmann Verlag; Christophorus
Verlag; Kerle Verlag; Moses Gmbh; Diesterweg, Schroedel, Oldenbourg
Verlag*

About Pia Eisenbarth

Pia Eisenbarth

Dipl.-Kommunikations-Designerin

freiberufliche Tätigkeit im Bereich:

*Kinderbuch, Kinder zeitschrift, Jugendbuch,
Schulbuch, Coverdesign, wissenschaftliche Grafik,
Dozententätigkeit*



Matthias Emde, Frankfurt am Main

Große Friedberger Straße 16-20, DE-60313 Frankfurt am Main

Tel: 069-95620090 Fax: 069-56030558 Mobil: 0177-7337686

<http://emde.illustration.de>

www.emde-grafik.de

www.wissenschaftsillustration.de

- Online Kontakt

Clients

Agenturen:; artext, Frankfurt ; Atelier Döbele, Wiesbaden ; Change Communication, Frankfurt ; Döhring Public Relations, Frankfurt; Edelman GmbH, Frankfurt; Haas & Health Partner, Eltville; Hundert Grad, Frankfurt am Main; Idüll, Frankfurt; neonwerk, Frankfurt (Mitbegründer); Quandel Design, Frankfurt ; Script Corporate & Public Communication GmbH, Oberursel; ; Kunden:; Arbeiten u.a. für:; ; Aldi Süd ; Albert-Ludwigs-Universität Freiburg; Bayer Healthcare; Bundesversicherungsanstalt für Angestellte; DeTe Immobilien ; Deutsche Bank AG ; Deutsche Bank Bauspar AG ; Deutsche Gesellschaft für technische Zusammenarbeit ; Deutsche Multiple Sklerose Gesellschaft; Heraeus Kulzer; Informationsdesign AG ; IQDoQ GmbH ; Janssen-Cilag ; Juno / Electrolux ; Lidl ; Liechtensteinische Gesellschaft für Umweltschutz ; Orga GmbH; Pfizer Pharma; SAP ; Software AG ; Triumph BeeDees; ; Verlage:; Frankfurter Rundschau; Philipp von Zabern; Spektrum Verlag; wdv-Verlag;

About Matthias Emde

seit 1998 selbstständig als Grafik-Designer und Illustrator. Spezialisiert auf wissenschaftliche Illustrationen

2001 - 2003: Mitgesellschafter und -gründer der Multimediaagentur "neonwerk"

2000 - 2001: Freier Mitarbeiter bei "Change Communication"

Januar 1998: Diplom an der Albert-Ludwigs-Universität Freiburg (Geologie)



Puk Fenneman, Aachen

Coolpuk

Adalbertsteinweg 210, DE-52066 Aachen

Tel: 0241 9437 7063 Mobil: 0031 6 52008424

<http://coolpuk.illustration.de>

www.coolpuk.com

- Online Kontakt

Clients

City of Amsterdam xxxs.nl, Warmoesstraat Amsterdam, Cool & Blits Breda, Stationaryteam Europe, Doop marketing & event concepts, Greenpeace Nederland, Sanoma uitgevers, Achmea Healthmagazine, Top of the Pops magazine, Wolters-Noordhoff Groningen, ThiemeMeulenhoff Utrecht, Emma kinderziekenhuis AMC.

About Puk Fenneman

Growing up between the tulip fields of Holland Coolpuk started to paint and draw on an early age. Inspired by the colors of her surroundings, her works has always been very bright and colorful. In 1992 Puk left the countryside to study design and illustration in Amsterdam. She started as a freelancer in 2000 and has been drawing her sweet and funky characters ever since. In 2007 Puk has won a contest making a logo design for one of the major streets in Amsterdam. Also one of Puk's characters is used by the Dutch government in a project to inspire young people to do more with their lives. Coolpuk's submitted design for the Dutch Olympic Mascotte in 2008 ended in fourth place.

Hanna Fichtner, Holzwickede

Am Busch 3, DE-59439 Holzwickede

Tel: +49 (2301) 912340 Fax: +49 (2301) 9123444

<http://martinaknapp.illustration.de>

animal.illustration.de

- Online Kontakt

Clients

xx

About Hanna Fichtner

xxx

Roberto Freire, Remscheid

Burgerstr. 284, DE-42859 Remscheid

Tel: 02 191-389625

<http://www.illustration.de/il/illustrator?id=562>

www.robolus.de

- Online Kontakt



Sven Geske, Linden

Tannenweg 93, DE-36440 Linden

Tel: 0 6403 . 67 08 05 8

<http://svengeske.illustration.de>

geske-illudesign.de

- Online Kontakt

Clients

Wunderman AG Frankfurt; Verlag Nackter Stahl; Lufthansa; Anwälte Harder und Beckmann; private

About Sven Geske

Ich bewege mich hauptsächlich im Bereich der Illustration. Da nimmt besonders die Illustration von Rollenspiel- und Fantasiebüchern einen sehr großen Teil meiner Arbeit ein. Aber auch Webdesign und Grafikdesign sind für mich wichtige Arbeitsbereiche.



Lisa-Maria Graf, Berlin

Turmstr.55, DE-10551 Berlin

Tel: 030/325 30 648

<http://lisamaria-graf.illustration.de>

www.graf-illustration.de

<http://de.dawanda.com/shop/Rotkehlchen>

- Online Kontakt

Clients

Ansata Verlag, München; Neue Erde Verlag, Saarbrücken; Edition Lotte, Berlin; Integral Verlag, München; Findhorn Press, Forres, Schottland; Husum Verlag, Husum; MME Entertainment GmbH, Berlin; Tresor Entertainment GmbH, Unterföhring; Kinderzirkus "Halt die Luft an!", Göttingen; direkt gruppe, Hamburg; dual bar, Hamburg; Praxis für Ergotherapie Korbes/Schlott, Celle; Guter Punkt, Agentur für Gestaltung, München; Scorpio Verlag, München; Callwey Verlag, München; sowie etliche Privatpersonen;; ; 2008: "Justitia - Geschichte und Geschichten" Oberlandesgericht, Celle; ; 2009: "Ins Bild gesetzt" Galerie Alte Feuerwache, Göttingen;

About Lisa-Maria Graf

Geboren 1980 in Göttingen

1999 Abschluss an der Fachoberschule für Gestaltung in Göttingen

2006 Abschluss des Studiums zur Kommunikationsdesignerin als Illustratorin an der Akademie Leonardo in Hamburg

Seitdem als selbstständige Illustratorin in Berlin. Tätig für Verlage, Firmen, Privatpersonen usw.

Lisa-Maria Graf ist Mitglied der Illustratoren Organisation e.V.



Agnes Gross-Weege, Köln

Stammheimer Str. 23, DE-50735 Köln

Tel: 0221 / 760 74 82 Fax: 0221 / 760 74 92 Mobil: 0177-4204024

<http://gross-weege.illustration.de>

gross-weege.illustration.de

www.enginet.de

- Online Kontakt

Clients

Verlage, Firmen, Architekten, Innenarchitekten

About Agnes Gross-Weege

*Innenarchitektin mit Schwerpunkt Illustration, perspektivische
Freihandzeichnungen*

Birgit Güther, Bermatingen

Hofeckerstr. 18, DE-88697 Bermatingen

<http://www.illustration.de/il/illustrator?id=225>

- Online Kontakt



Regina Hapel, Berlin

das atelier.

Mehringdamm 66, DE-10965 Berlin

Tel: 030_788 914 48 Fax: 030_787 189 42 Mobil: 0179_5368764

<http://reginahapel.illustration.de>

www.hapeldesign.com

- Online Kontakt

Clients

Schwäbische Zeitung; www.SZON.de; ; www.deen.de; ; Aktion weitblick gGmbH - betreutes Wohnen für Behinderte; ; Breitkopf und Härtel-Verlag-Musikverlag www.breitkopf.com; Schnupperkurs für Anfänger - ein Instrumentenkarussell++ Layout & Illu; ; ECB-Terzio (ehe. ConBrio-Verlag)- Musikverlag www.terzio.de; "Mellie Maulwurf" ++Layout & Illu; "Musikalische Rätselreise" ++Layout & Illu; ; deen-Fitnessclub-Fitness/Wellness www.deen.de; Geschäftsausstattung, Print, Trikot-gestaltung, Banner etc.; ; Zitrusblau-Werbeagentur www.zitrusblau.de; Infografiken; Karikaturen; Comic;; ; Alexander Simon-Kleinkunst www.pantomime-comedy.de; Homepage, Geschäftsausstattung ++ Layout & Illu; ; Mimecrime www.mimecrime.de; Homepage, Geschäftsausstattung ++ Layout & Illu; ; Verlag Zimmermann NEU www.zimmermann-frankfurt.de; Querflötenbuch, Illustration; ; Schwarzer Turm-Comicverlag www.schwarzerturm.de; Comics, Comicedaktion; ; Katholisches Bibelwerk www.bibelwerk.de; Kinderbücher Jakobsweg & Engel ++ Illu; ; Boxfilm www.boxfilm.de; Storyboard; ; NEU.; ; Campact www.campact.de für Zitrusblau: 40 Politikerkarikaturen für Wahlkreis-Plakatkampagne; ; Verlag Zimmermann Querflötenbuch; ; Verlag Breitkopf & Härtel: Teil II des Schnupperkurses; ; Blaupunkt für DB-R www.bildungsloesungen.de: Comics für neues Produkt;

BEST OF ILLUSTRATION

Edition: April 15, 2015

www.best-of-illustration.com

www.illustration.de

About Regina Hapel

geboren: Berlin 1969

Nach dem Abitur Studium zur Grafik-Designerin am Lette-Verein.

Feste Mitarbeit in Agenturen.

Seit 2000 selbständig.



Andrea Hebrock, Hamburg

..., DE-22459 Hamburg

<http://andreahebrock.illustration.de>

- Online Kontakt

Clients

Verlage: ; Arena, Ars Edition, Bertelsmann cbj, Carlsen, Copenrath, Oetinger, Ravensburger, Sauerländer, Patmos

About Andrea Hebrock

*Seit 1995 Arbeit als freie Illustratorin für verschiedene Verlage.
Veröffentlichungen im In- und Ausland.*

Christopher Hees, Breitscheid

Langenaubacher Weg 8, DE-35767 Breitscheid

Tel: 02777/9112578 Mobil: 0163/2386675

<http://www.illustration.de/il/illustrator?id=782>

- Online Kontakt



Benjamin Hesse, Kassel

Magazinstraße 17, DE-34125 Kassel

<http://benjaminhesse.illustration.de>

www.benjaminhesse.de

- Online Kontakt

About Benjamin Hesse

-

Rüdiger Himmelhan, Mannheim

Kobellstrasse 8, DE-68 167 Mannheim

Tel: 0621 / 3392042 Fax: 0621 / 3392042

<http://www.illustration.de/il/illustrator?id=132>

- Online Kontakt



Thomas Hirmer, Stuttgart

B-FACTOR GmbH

Schoellstrasse 7, DE-70599 Stuttgart

Tel: 07447.29 16 68 Mobil: 0171.8 32 81 58

<http://thirmer.illustration.de>

<http://www.thirmer.de>

- Online Kontakt

Clients

*B-FACTOR GmbH Leinfelden-Echterdingen, ATLAS-Service GmbH Stuttgart,
PLATIS GmbH Stuttgart, MAGIC MAPS GmbH Tübingen, EGISYS Reutlingen,
KÄRCHER GmbH Winnenden, BEHR GmbH & Co. KG Stuttgart, DIÖZESE ROTTENBURG
STUTTGART Rottenburg, REDORANGE Filmproduktion GmbH Stuttgart, DMC
Digital Media Center Stuttgart, ESSELTE LEITZ GmbH & CO KG Stuttgart,
ARTISMEDIA GmbH Stuttgart*

About Thomas Hirmer

Thomas Hirmer, geb. 01.05.1965, staatl. gepr. Grafik-Designer, Berufskolleg für angewandte Grafik, Stuttgart, Akademie für Neue Medien.

Diverse Agenturen in/um Stuttgart. Vier Jahre Art-Director bei der TC-GRUPPE Ludwigsburg. Anschl. Freier Grafiker.

Arbeite als freier Grafiker/Illustrator. Illustrationen hauptsächlich digital für Online-Games, Gebrauchsanweisungen, Comic, Verpackungen etc.

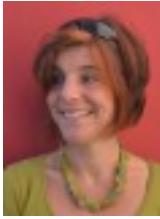

Yvonne Hoppe-Engbring, Steinfurt

Brinkstr. 13, DE-48565 Steinfurt

Tel: 02551/2237

<http://hoppe-engbring.illustration.de>

- Online Kontakt

Clients

*Verlag Bergmoser&Höllner, Verlag Butzon&Bercker, Calwer Verlag,
Coppenrath Verlag, Deutsche Bibelgesellschaft, Diesterweg, Finkenverlag,
Kaufmann Verlag, Lahn-Verlag, Logo-Verlag, Herder(Kerle), Klett, Mann
Verlag, Patloch, Patmos*

About Yvonne Hoppe-Engbring

Freiberufliche Tätigkeit im Bereich:

*Illustration und Gestaltung, Kinder- und Jugendbuch, Zeitschrift, Coverdesign,
Schulbuch und Lehrmedien, Sachbuch, Printmedien*

*Dozententätigkeit, Mal- und Zeichenkurse für Kinder, Jugendliche und Erwachsene
Workshops*

Monika Horstmann, Hamburg

Rossberg 27, DE-22089 Hamburg

Tel: 040/201853

<http://monikahorstmann.illustration.de>

- Online Kontakt

About Monika Horstmann

Geb. 1969 in Hamburg, Studium Illustration, Buchgestaltung Kommunikationsdesign an der HAW Hamburg mit Abschluß als Diplom-Designerin. Arbeitet als freie Illustratorin und Grafikerin in unterschiedlichen Bereichen.



Jamiri c/o Bucardo / Ilka Kuhnen, PR Management, Münster

Jan-Michael Richter (JAMIRI™)

Pleistemühlenweg 194, DE-48157 Münster

Tel: 0251-13 130-30 Mobil: +49(0)179 5290905

<http://jamiri.illustration.de>

www.jamiri.com

- Online Kontakt

Clients

Periodika: Spiegel Online, Online Today, AOL Magazin, GEO, Unicum, MDMV (Mitteilungen der deutschen Mathematiker-Vereinigung), taz, Hamburger Morgenpost, Berliner Zeitung, Häuptling Eigener Herd, Magic Attack, Marabo, 030, Digital Arts (Mailand), Airbrush Art+Action, Designers Digest, MAC Profiler, MAG, coolibri, WAZ-Gruppe, International Games Magazine, Wirtschaftsmagazin Ruhr u. a. ; Verlage, Film/TV: Carlsen, Eichborn, Klett, Achterbahn, Unicum, Uni-Edition, Edition Vincent Klink, Kunstmann, Gruner & Jahr, Edition 52, VVA, Verbraucher-Zentrale NRW, ARD, ZDF, WDR, arte, N24 u.a. ; Werbung: AEG, Ferrero, Nissan, BHW, Bayer, Ritter Sport, Gabriela Sabatini, EFFEM, Henkel, Philip Morris, Procter+Gamble, Deutsche Bahn, NEXT Car Hifi, Stone Island, Wrigleys, 3M, Mothor, TU Berlin u.a. ; Agenturen: TBWA, Ogilvy+Mather Ddorf, DAMM Ffm, Interone/BBDO Hamburg, Grey Ddorf, Agentur E Berlin, Masthoff Ddorf, Future Media Italy, Milano, HSR+S, Ddorf, Polargold, Hamburg u.a. ; Labels: Teenage Rebel Records, Kunstmann, MAD Tourbooking, Essay Recordings, da Music, Mikado Records ; Kooperationen: Wacom Europe, Burton, Discofilm, City Cards, Sign Supreme; Bühnenbild und Illustrationen für RUHR.2010;

About Jamiri c/o Bucardo / Ilka Kuhnen, PR Management

Jahrgang 1966.

Diplom-Kommunikationsdesigner (Universität Essen FB4/Folkwang) mit Sternchen.

Comicautor und -zeichner, Illustrator, realistischer Comicstil (Outline) oder Fotorealismus bevorzugt.

Jobabwicklung via Fon, mail/FTP, auf Anfrage non-digital.

Final bevorzugt. Keine Storyboards.

Petra Jeckle, Riedenburg

Gleishofstraße 67, DE-93339 Riedenburg

Tel: 09442 - 2575

<http://petrajeckle.illustration.de>

www.petrajeckle.de

- Online Kontakt

About Petra Jeckle

Besuch der Deutschen Meisterschule in München - grafischer Bereich.

Viele Jahre tätig

als Künstlerin mit dem Modelling von Figuren, Skulpturen und Puppen.

Inzwischen

selbstständig als freie Illustratorin



Wolfgang Judex, Nabburg

Windpaissing 2, DE-92507 Nabburg
Tel: 09606 914024 Fax: 09606 914148
<http://judex.illustration.de>
www.judexdesign.eu
- Online Kontakt

Clients

Trolli Gummibonbon. Yupi Gummibonbon, Jacarta/Indonesien. e.frutti, USA.
Ragold USA. Midor, Schweiz. Vivil

About Wolfgang Judex

Ich beschäftige mich mit der Entwicklung und Illustration von Verpackungen hauptsächlich für Süßwaren aber auch in allen Bereichen die mit Kindern oder Jugendlichen zu tun haben.

Eigene Grußkarten und Geschenkartikelmarken TRAUMMICHEL, SCHRECKLICH & BÖSE und SNUFFLEGANG.



Kai Klimiont, Hamburg

Winterhuder Weg 59, DE-22085 Hamburg

Tel: 040 2205463 Fax: 040 2295551

<http://klimiont.illustration.de>

<http://www.klimiont.com>

- Online Kontakt



Sabine Krauss, Nürnberg

Philipp-Kittler-Str. 16, DE-90480 Nürnberg

Tel: 0911 24 032 023

<http://art-grafik.illustration.de>

<http://www.sabine-krauss.de>

<http://www.art-grafik.de>

- Online Kontakt

Clients

Werbeagenturen, Unternehmen, Selbständige, Behörden, Verlage

About Sabine Krauss

Mit Erfahrung aus einer Vielzahl von Projekten für Kunden der unterschiedlichsten Branchen bin ich Ihre Ansprechpartnerin für Leistungen aus allen Bereichen der visuellen Gestaltung: Das gilt für klassische Themen wie Erscheinungsbild, Illustration oder Printprojekte ebenso wie für digitale Medien.

Die Zusammenarbeit mit bewährten Partnern deckt auch Leistungen ab, die ich selbst nicht anbieten kann ? sei es Fotografie, Text oder Programmierung ? und ermöglicht so die Realisierung umfangreicher Projekte. Ich koordiniere diese Aufgaben für Sie, so dass Sie nur eine Ansprechpartnerin haben.

Die Gestaltung Ihrer Kommunikation sehe ich als strategische Aufgabe, bei der ich das Augenmerk nicht auf die einzelne Maßnahme, sondern eine vorausschauende Planung des gesamten Projekts richte. Damit das gelingt, sind für mich gründliche Auseinandersetzung mit Ihren Anliegen und ein intensiver Austausch mit Ihnen selbstverständlich.

Die Herausforderung sehe ich dabei in nachhaltigen Entwicklungen und Erfolgen: ich begleite Ihre Kommunikation flexibel, sorgfältig und zuverlässig ? so wie bei vielen meiner Kunden schon seit Jahren.

Ich freue mich auf Ihre Anfrage.

VITA: Dipl. Designerin

1989 ? 1996 Studium, FH Darmstadt

1996 ? 1998 Produkt-Designerin bei Sieger Design, Glandorf

1998 ? 2000 Art Director bei United Labels, Münster

2000 ? 2008 art-grafik, Büro für Grafikdesign und Illustration, Münster

2008 ? 2011 Leitung der Designabteilung bei Shedlin Capital AG, Nürnberg

seit 2011 freiberufliche Grafikdesignerin, Nürnberg



Sandra Kretzmann, Viersen

Donker Weg 210, DE-41748 Viersen

Tel: 0 21 62 / 81 71 3 77

<http://sandrakretzmann.illustration.de>

www.kretzmann.info

- Online Kontakt

Clients

Ritzenhoff ; Design House ; DressMaster GmbH (Kaufhof, Quelle) ; Nagel &

Kimche im Carl Hanser Verlag München ; Stuhr & Wienert ; Scandolet ;

Aldi ; Allegra ; Dänecke ; Label and More ; Modulex ; Trocellen Italia ;

WDR; ; ;

About Sandra Kretzmann

Auftraggeber aus allen Bereichen: Textil, Mode, Papeterie, Verlage, Agenturen, Zeitschriften etc.



Axel Lang, Frankfurt/Main

Röderichstraße 32, DE-60489 Frankfurt/Main
Tel: (069) 78 80 15 56 Mobil: 0171 / 410 33 29
<http://www.illustration.de/il/illustrator?id=743>
www.axel-lang.com
- Online Kontakt

Victorio Mavani, Arthausen

Künstlergasse 12, DE-63887 Arthausen

<http://www.illustration.de/il/illustrator?id=745>

- Online Kontakt

Chris Morrell, Recklinghausen

Maybachstr 54, DE-45659 Recklinghausen

Tel: +49 (0) 23614908750 Mobil: +49 (0) 1722955570

<http://www.illustration.de/il/illustrator?id=715>

- Online Kontakt



Astrid Mueller, Chur

PotatoMammaDesign

Hartbertstr.22, CH-7000 Chur

Mobil: +41 76 518 5233

<http://potatomammadesign.illustration.de>

www.AtelierGiselle.com

- Online Kontakt

Clients

The Knot (U.S.A.), Diesel, Scholastic (U.S.A.), magazine Deco (Germany), Marie Claire (Turkey), Woman's Day (New York), Femina (Switzerland), magazine Lisa (Germany), Reader's Digest (Germany), Ecochik (U.S.A.), Annabelle magazine (Switzerland), Swarovski, NZZ publishing house (Switzerland), wedding clients and international wedding professionals, and more

About Astrid Mueller

Astrid Mueller is a professional digital illustrator specializing in the target group women. Her illustrations remind of the fashion and elegance of the 1950ies, yet reflect today's spirit and lifestyle. It was only in November 2005 that she started preparing her own illustration and design business, called "PotatoMammaDesign", yet she soon worked for several international clients. In 2009, she opened her new design company in the U.S.A. (www.AstridMueller.com), with which she specializes in wedding illustrations.



Carla Müller, Wien

Beatrixg. 14b/4b, AT-A-1030 Wien

Tel: 0043 699 1946 02 96 Fax: ... Mobil: ...

<http://www.illustration.de/il/illustrator?id=741>

www.flowgold.com

www.carla-m.com

- Online Kontakt

Clients

AK für Sie (magazine about consumer and employment issues) ; Austrian Airlines, DM Drogeriemarkt (drugstore chain); Eu-Leader magazine (business) ; City of Vienna ; Der Standard (daily newspaper) ; etc.

About Carla Müller

- *Sketching, drawing, collage, linocut, mixed media*
- *At Kingston, I learned an analytical and professional approach to illustration, with a strong emphasis on the sketchbook as a tool for exploring and developing pictorial ideas. The creative environment in London helped me to work out my own distinctive style. I create pictures that convey strong and accurate messages and moods.*
- *I work in a variety of media, including drawing, collage, digital and combinations of these, but my particular specialty are linocuts. With many years of practice, I can capture situations, people, personalities, emotions, and physical objects with versatility and precision. Contours can be jagged or fluid, colours can come in harsh blocks or transparent layers, pictures can explode with energy or softly radiate a mood.*

"Nowadays, not very many artists work at this level in linocuts. This offers the chance of illustrations with a bit of a difference – a handmade, individual feel." - Ben Hemmens on Carla Mueller's work



Manuel Naharro, Besigheim

projectvision

Mattesstraße 12, DE-74354 Besigheim

Tel: 0049 (0) 7143 40 5000 Mobil: 0174 976 90 92

<http://naharro.illustration.de>

www.naharro.de

www.projectvision.ch

- Online Kontakt

Clients

Wohnungsbauunternehmen, Projektentwickler, Architekturbüros,

Werbeagenturen

About Manuel Naharro

Die Firma Naharro - Illustrationen beschäftigt sich seit 15 Jahren mit der Erstellung von Gebäude-Darstellungen, Innenraum-Simulationen und der grafischen Überarbeitung von

Grundrissen und Planansichten. Vom Einfamilien- bzw. Mehrfamilienhaus, über komplexe Wohnanlagen bis zu Gewerbeobjekten visualisieren wir mit dem Anspruch höchster

Präzision, zeitnahen Abläufen und optimalem Kosten - Nutzenverhältnis.



Ingrid Neelen, Düsseldorf

Neelen GRAFIKDESIGN.ILLUSTRATION

Hoffeldstr. 83, DE-40235 Düsseldorf

Tel: 0211 / 9053014 Fax: 0211 / 9053016 Mobil: 01607341350

<http://neelen.illustration.de>

www.ingrid-neelen.de

- Online Kontakt

About Ingrid Neelen

reichlich berufserfahrung, immer selbständig - hauptsächlich für verlage, aber auch mit langjährigen direktkunden

Illustration.de News + Infocenter, überregional

Am Busch 3, DE-59439 überregional

Tel: 02301-91234-0 Fax: 02301-91234-44

<http://www.illustration.de/il/illustrator?id=494>

- Online Kontakt

Christian Nörtemann, Gelsenkirchen

Bismarckstr. 47, DE-45879 Gelsenkirchen

Tel: 0176 20164406

<http://noertemann.illustration.de>

- Online Kontakt

Clients

the Torpedo Monkeys, Zodiac records, the incredible Staggers, FUA Industries, Torture Shock, Moloko Booking, Soundflat Records, the X-Ray Harpoons, Pavel Skateboards, Kingswell Skateboards, the Rockin Revenants, the Jin Lings, Before I Hang, Truckstop Lovechild, the Lookies, the Lawsons, Lokal ohne Namen, Bikini Bar, Murph Hellraiser, Luna Vegas, Cryptstyle Hop, Mattschwarz Mailorder, Punk.de Mailorder, Billy Childish, Kingswell Skateboards

About Christian Nörtemann

I'm a German Illustrator with a faible for 50's 60's Comic and Pop Art. Main Influences are people like Ed Roth and Jack Davis. As an autodidact i started drawing ca. 20 years ago. I already worked for record labels, musicians, skateboard companies, bars, clothing companies and booking agencies. Actually i use Photoshop to color ink drawings with a graphic tablet or acrylic on canvas. i also work with Ink and Aqualell colours. I recently started on working with Latex to build Masks

Peglow-Endter, Hamburg

Lattenkamp 5, DE- Hamburg
<http://antjepeglow.illustration.de>
- Online Kontakt

About Peglow-Endter

.

Björn Pertoft, Darmstadt

Spitzwegpfad 12, DE-64291 Darmstadt

Tel: (06151) 37 17 22

<http://www.illustration.de/il/illustrator?id=518>

- Online Kontakt



Birgit Peterschröder, Dortmund

Dipl. Designerin

Vinckestr. 12, DE-44139 Dortmund

Tel: 0231 1859706 Fax: 05244 974359 Mobil: 0170 2438018

<http://birgitpeterschroeder.illustration.de>

www.birgitpeterschroeder.de

- Online Kontakt

Clients

Handelsblatt, Spiegel online, KO2B, Gestaltmanufaktur, BBK-Ruhrgebiet,

About Birgit Peterschröder

I studied at the university in Bielefeld and Dortmund graphicdesign. I have focussed on illustration and painting.

My favorite stylistic device is the collage. Since 2004 I have been working as freelance illustrator and graphicdesigner. Now I live with my husband, our child and the dog in Dortmund and Rietberg.

exhibitions

2002 · ›rundum‹ · Kunstverein Gütersloh

2003 · ›Rheinische Kliniken Bedburg-Hau‹ · FH-Bielefeld

2005 · ›100 Jahre Theater Dortmund‹ · Theater Dortmund

2005 · ›Das Wahre, Gute & Schöne‹ · FH-Dortmund

2005 · ›DUMM‹ · FH-Dortmund · Protestplakate gg. Hochschulreform

06.11.2007-22.11.2007 · ›Die Rückseite des Mondes‹ · Bersworthhalle Dortmund

07.12.2007-09.12.2007 · ›Heimatdesign-Markt‹ · Westfalenforum Dortmund

20.01.2008-09.03.2008 · ›erster Akt‹ · Fletch Bizzel Dortmund

21.01.2008-21.04.2008 · ›Die Neuen im BBK‹ · Lüntec Lünen

09.05.2008-01.06.2008 · ›Kunst ist Kunst‹ · Stadtgalerie Lünen

29.11.2008-21.12.2008 · ›60 Jahre BBK Landesverband Nordrhein-Westfalen‹ · BBK Stapelhaus Köln



Peter Pfeiffer, Berlin

Hagelberger Str. 50, DE-10965 Berlin

Tel: 030 - 25 09 22 36 Fax: 030 - 25 09 22 34

<http://peterpfeiffer.illustration.de>

www.pfeiffer-illustration.de

- Online Kontakt

About Peter Pfeiffer

geboren 1967 in Hessen

*Kommunikationsdesign-Studium an der Fachhochschule Mainz:
Werbung, Fotografie, Neue Medien, Illustration, Typografie
und Buchgestaltung ...*

*Studienaufenthalt am College of Art and Design
in Plymouth/England im Bereich Media Production
(Foto, Film und Multimedia)*

1997 Abschluß als Diplom-Designer (FH) in Mainz

freie Tätigkeit als Illustrator für Verlage und Agenturen



Olaf Preiss, Münster

Preisselbaer.de Illustration, Graphik, Trickfilm

Harsewinkelgasse 19/20, DE-48143 Münster

Tel: +49 (0)251 39 505 505 Mobil: +49 (0)178 207 59 11

<http://olafpreiss.illustration.de>

- Online Kontakt

Clients

LBS West, Münster; Uniklinikum Münster, Blutspendedienst; Berge & Meer, Aldi-Reisen; ;

About Olaf Preiss

Illustrator und Graphiker aus Münster. Erfahrung in den Bereichen Comic, Cartoon, Karikatur, Coloration, Jugendmarketing, Characterdesign, Corporate Design, Kampagnenentwicklung, Animation

Justo G. Pulido, Bonn

Mirbachstraße 16, DE-53173 Bonn

Tel: 0228 - 36 75 30 Fax: 0228 - 36 75 3-41

<http://www.illustration.de/il/illustrator?id=543>

- Online Kontakt



Till Runkel, Potsdam

tillustration

Feuerbachstr. 22, DE-14471 Potsdam

Tel: 0331 27318679 Mobil: 0157 83619006

<http://tillrunkel.illustration.de>

www.tillustration.de

- Online Kontakt

Clients

Agenturen; ; * DRIVE, Hannover ; ; * fairkehr, Bonn; ; *
idea Evangelische Nachrichtenagentur, Wetzlar ; ; * Lubino, Berlin ;
; * mab(media corporate, Rheinbreitbach ; ; * RIMINI BERLIN,
Berlin ; ; * Tamedia, Zürich (Schweiz) ; ; * Ziel: Marketing,
Stuttgart; ; u.a.; ; ; Kunden; ; * Berliner Volksbank, Berlin;
; * Borromäusverein e.V., Bonn; ; * Bundesministerium für
Verkehr Bau und Stadtentwicklung, Berlin ; ; * Das Einfachste
Theater der Welt, Berlin ; ; * Deutscher Kinderschutzbund
Bundesverband e.V., Berlin ; ; * Deutsches Rotes Kreuz, DRK-Service,
Berlin ; ; * Deutsche Telekom, T-Mobile International AG, Bonn ; ;
* Deutscher Paritätischer Wohlfahrtsverband e.V., Berlin ; ; *
Goethe-Institut Zentrale, München ; ; * Schlichtungsstelle
Mobilität, Berlin ; ; * Stuttgart Marketing, Stuttgart ; ; *
Verkehrsclub Deutschland, Berlin; ; u.a.; ; ; Verlage; ; *
Axel Springer Verlag, Berlin; ; * Berliner Journalisten, Berlin; ;
* Die Ganze Woche, Wien (Österreich); ; * Gruner & Jahr, Hamburg;
; * Hueber Verlag, Ismaning; ; * IDW Verlag, Düsseldorf; ; *
Insel Verlag Anton Kippenberg, Frankfurt am Main; ; * Jackwerth
Verlag, Berlin; ; * Linum Verlag, Berlin; ; * Meininger Verlag,
Neustadt; ; * Panel Comicmagazin, Bremen; ; *
Rodale-Motor-Presse, Stuttgart; ; * Seitenstraßen Verlag, Berlin; ;
BEST OF ILLUSTRATION Edition: April 15, 2015 www.best-of-illustration.com

About Till Runkel

Ausstellungen

* Bibliothèques-Médiathèques de Laxou bei Metz 2000 zum Thema "Große Tiere
Kleine Tiere" mit Kommilitonen der HfK Bremen

* Goethe-Institut in Nancy 2001 Cartoon-Ausstellung zur "Einführung des
Euros" mit Teilnehmern der Cartoon-Gruppe Bremen

* Internationaler Comic-Salon 2001 in Erlangen zum Thema "Landflucht" mit
allen Teilnehmern des Deutsch-Französischen Comicseminars

* Internationaler Comic-Salon 2006 in Erlangen zum Thema "Déjà-Vu" mit
allen Teilnehmern des Deutsch-Französischen Comicseminars

* Stuttgart Award 2006 Cartoons und Karikaturen zum Thema "Faszination
Fussball" als Teilnehmer

* Internationaler Comic-Salon 2008 in Erlangen zum Thema "Oh Pardon" mit
allen Teilnehmern des Deutsch-Französischen Comicseminars

* Bundesministerium für Verkehr, Bau und Stadtentwicklung 2008 zum Thema
"Stadtlandschaften" mit anderen Künstlern.

u.a.

Publikationen

Brigitte, Déjà Vu, Die Ganze Woche, DIE WELT, Freies Wort, Idea Spektrum,
Schweizer Familie, Siegestsäule, Stuttgart Award 2006, taz, u.a.



Jen Satora, Moers

Baerler Str.10, DE-47441 Moers
Tel: 02841/ 8808092
<http://jensatora.illustration.de>
- Online Kontakt

Clients

Referenzen auf Anfrage; ;

About Jen Satora

Ich arbeite in Moers am Niederrhein - freiberuflich im Bereich Comic, Cartoon und Illustration. Außerdem gebe ich Workshops und Kurse für die Comiczeichenschule (www.comicschool.de).

Ich freue mich über Ihr Interesse!

I live and work in Moers at the Niederrhein, freelancing in the subjects Comic, Cartoon and Illustration. Further I offer workshops and courses for the Comicschool (www.comicschool.de).

Thanks for your interest!



Bianca Schaalburg, Berlin

Atelier petit4, Kopenhagener Straße 15, DE-10437 Berlin

Tel: 0049-30-48 49 46 47

<http://bianca-schaalburg.illustration.de>

- Online Kontakt

Birgit Schössow, Bistensee

Diekwiese 8, DE-24358 Bistensee

Tel: 0049(0)4353 1337

<http://birgit-schoessow.illustration.de>

www.birgit-schoessow.de

- Online Kontakt

About Birgit Schössow

Für mehr Informationen besuchen Sie bitte meine Homepage!

For further informations: Please visit my homepage!

www.birgit-schoessow.de

Alfred Schüssler, Frankfurt

Sandweg 110, DE-60316 Frankfurt

Tel: 069/ 437238 Fax: 069/ 437278 Mobil: 0162/ 1582063

<http://schuessler1.illustration.de>

- Online Kontakt



Milena Sepe, Nürnberg

Am Bauernwald 5, DE-90411 Nürnberg
<http://sepemilena.illustration.de>
- Online Kontakt

About Milena Sepe

Dipl. Modedesignerin (FH)

Freie Illustratorin und Designerin mit Schwerpunkt Mode.

Modedarstellung von der freien Handzeichnung bis zur digitalen Illustration.



Anke Siebert Sebening, München

*Nürnberger Str. 22, DE-80637 München
Tel: 089 88919386 Mobil: 0177 8891936
<http://ankesiebert.illustration.de>
- Online Kontakt*

Clients

BMW, Ferrero, Ravensburger, Shape, Heyne, G&U und viele andere.

About Anke Siebert Sebening

*Jahrgang 1967, Ausbildung und Dozentin an der FH Trier, Kommunikationsdesign,
Schwerpunkt Illustration und Video/ neue Medien.*

Gründungsmitglied von "atelier süd" in Trier.

Arbeit für Verlage und Agenturen, Repräsentantin C. Schönhals/ München.

Freie Arbeiten im Atelier in der alten Wiede- Fabrik und regelmässige

Ausstellungsteilnahme an den Tagen der offenen Tür "open rambaldi".

Dozentin für Scribble und Storyboard an einer Münchner Privat- Hochschule.

Joerg Steineck, Berlin

Lichtenberger Strasse 40, DE-10243 Berlin
Tel: (49)177 4015304 Mobil: (49)177 4015304
<http://www.illustration.de/il/illustrator?id=732>
- Online Kontakt

Clients

Allgemein ; Zeitschriften, Belletristik, Ärzte, Autoren,
Fotografen, Filmemacher, Musiker ; ; Agenturen ; Dig / Plus, Kill Your
Darling (KYD) ; ; Kunden ; Deutsches Schifffahrtsmuseum, Hamburger
Staatsoper, Markenfilm, Holtzbrinckverlag (Online-content: Tagesspiegel,
; Zoomer), Zitty, MAC-Mode etc. ;

About Joerg Steineck

Joerg Steineck, Kurzbiographie
1998 Praktikum bei Karsten Werbedesign, Gladbeck, GER
2001-02 Praktikum bei EFIFF, European Institute For Film and Media, Oberhausen,
GER
2002-08 Kommunikationsdesign & Medien - Studium, HS Wismar, GER
2005 Praktikum Markenfilm, Hamburg, HH, GER
2005-06 Film-und Designstudium San Diego State University, San Diego, USA
2006-07 Freelancer für Markenfilm, Hamburg, GER
2008 Abschluss als Diplom-Kommunikationsdesigner, HS Wismar, GER
2008-09 Freelance Designer / Illustrator

Leistungsprofil

Illustration

- Herkömmliche Techniken: Acryl, Strichzeichnung/Aquarell, Mischtechniken

- Collage (digital und analog, Mischtechniken)
- Computerillustration / Composing (Photoshop/Illustrator etc.)

Stilistisch weite Bandbreite, - fotorealistisch bis pixelig, 'dirty bis clean'.

Bereiche: Magazinillustration, Plakat-/Buchillustration, Albumartworks,
Ausstellungsdesign-/ illustration, Webdesign
- Design von Webportfolios, Bannerwerbung, Infografiken (Photoshop / Flash /
Dreamweaver etc.)

Videoediting

- Digitaler Videoschnitt für Reportagen, Commercial Spots und Film
(Final Cut / Avid Xpress etc.)

Fotografie

Ich fotografiere haupts̈chlich digital mit Kleinbildkameras,

Joerg Steineck, Berlin

Lichtenberger Strasse 40, DE-10243 Berlin
Tel: (49)177 4015304 Mobil: (49)177 4015304
<http://www.illustration.de/il/illustrator?id=742>
- Online Kontakt

Elke Strauch, Holzwickede

Am Busch 3, DE-59439 Holzwickede

Tel: 02301-91234-0 Fax: 02301-91234-44

<http://portrait.illustration.de>

- Online Kontakt

Paul Trakies, München

Ehrengutstr.5, DE-80469 München

Tel: 015118453146

<http://www.illustration.de/il/illustrator?id=749>

- Online Kontakt



Thorsten Trantow, Herbolzheim

Trantow Atelier

Kaiserstuhlstr. 1H, DE-79336 Herbolzheim

Tel: +49 (0)76 43/ 9336172

<http://trantow.illustration.de>

www.trantow-atelier.de

www.popelig.blogspot.com

- Online Kontakt

Clients

Buchverlage, Zeitungsverlage, Agenturen, Firmen; ;

About Thorsten Trantow

Als freischaffender kreativer Kopf versuche ich mein Arbeitsfeld auf flexible Art zu gestalten. Dies geht von der Skizze über Comic bis hin zur Computergrafik und klassischer Illustration. Illustrationen für verschiedene Bereiche u.a. Kindermedien, Sachbücher, Lehrwerke. Grafiken und Covergestaltung.

Homepagegestaltung in HTML und Werbemittelgestaltung.

Konzeperierung von Sympathiefiguren.

Matthias Töpfer, Ebersberg bei München

ATELIER TOEPFER

Riedhof 3, DE- Ebersberg bei München

<http://matthiastoeper.illustration.de>

www.bilderdaemmerung.de

- Online Kontakt

Clients

*-Werbeagenturen und Verlage; -CAESAR DATENSYSTEME München; -Stiegele
Datensysteme Rotenburg; ;*

About Matthias Töpfer

-Es gibt keine schlechten Aufgaben, es gibt nur schlechte Lösungen.

*-Ich habe als Airbrusher angefangen, arbeite heute ausschließlich digital,
früher unter Windows, heute unter Mac OS X.*



Gernot Walter, Aichwald

rotwerk visuelle kommunikation

Karlsteinstraße 1, DE-73773 Aichwald

Tel: 0711/3630750 Fax: 0711/3630753 Mobil: 0177/7361135

<http://gwalter.illustration.de>

www.rotwerk.net

- Online Kontakt

Clients

Illustrations- und Designarbeiten u.a. für folgende Firmen und Agenturen:

Panama Werbeagentur, Strichpunkt, Werbung ETC., Roth + Lorenz, AV Communications, ARNO GmbH, Cancom AG, CENIT AG, Endress Motorwerkzeuge, FILA, gfn AG, Hahn Automobile, Hugo Boss Sportsponsoring, Jugendagentur Stuttgart, Kästner Optik, Kullen & Metz, media mutant, medienmacher, Mercedes-Benz, Reusch, schlott sebaldu AG, StadtMobil, Dr. Scheller, Hansgrohe, SAECO und tips'n'trips.

About Gernot Walter

*Diplom Grafikdesigner : Staatliche Akademie der Bildenden Künste Stuttgart
1988 — 1994*

Freelancer Design / Art Direction : Panama Werbeagentur, Stuttgart 1993 — 1997

Freelancer Design / Art Direction : strichpunkt, Stuttgart 1997 — 2002

rotwerk visuelle kommunikation — 06 / 2002



Marion Wiczorek, ISERLOHN

atelier m. wiczorek

Letmather Str. 11, DE-58644 ISERLOHN

Tel: 02371 - 820 70 35 Fax: 02371 - 820 70 36

<http://marionwiczorek.illustration.de>

www.atelier-wiczorek.de

<http://www.dasauge.de/-marion-wiczorek/>

- Online Kontakt

Clients

Direktkunden; Werbeagenturen; Verlage

About Marion Wiczorek

Geboren 1963

Ausbildung: Studium der visuellen Kommunikation / Grafik-Design,

FH Dortmund, Schwerpunkt: Illustration

Als Grafikerin & später als Artdirektorin fest angestellt in Werbeagenturen

Seit 1995 freischaffend, Schwerpunkt: Illustration

Auftraggeber: Werbeagenturen & Verlage

Aber auch weiter tätig im Bereich Konzeption,

Präsentation,

klassische Werbung (Logos, Geschäfts-

papiere, Broschüren, Anzeigen, Flyer,

Event-Visualisierungen, Text, ect.)

Sylvia Wolf, Wiesbaden

Scharnhorststr. 12, DE-65195 Wiesbaden

Tel: 0611-444764 Fax: 0611-4060628 Mobil: 0177-3430177

<http://www.illustration.de/il/illustrator?id=342>

www.sylviawolf.de

- Online Kontakt



Ildiko Zavrakidis, Schwerte

Robert-Koch-Platz 8, DE-58239 Schwerte

Tel: 023049116100

<http://ildiko.illustration.de>

www.ildiko-design.de

- Online Kontakt

About Ildiko Zavrakidis

Studium der Visuellen Kommunikation an der FH Aachen mit dem Schwerpunkt Illustration und Grafikdesign.

In den letzten Jahren habe ich in meiner Heimatstadt Köln gelebt und gearbeitet.

2011 Umzug nach Schwerte in die Nähe von Dortmund.

Seit vielen Jahren bin ich als freie Illustratorin tätig für Verlage, Agenturen, Unternehmen, ...

Index, alphabetic order

- Aksoy,Arifé Winterthur CH S.231
Barthold,Christian Erftstadt-Kierdorf DE S.18
Bartl,Ulla Weil der Stadt DE S.232
Bauer,Karin Augsburg DE S.82
Bayer,Frank Duisburg DE S.34
Bender,Matthias Trebur DE S.21
Berking,Johanna Heidelberg DE S.71
Bohlmann,Thorsten Wuppertal DE S.15
Brauner,Angelika Hohenpeißenberg DE S.233
Briner,Niklas Berlin DE S.234
Broja,Nina Taufkirchen DE S.85
Bruno,Felice Luzern CH S.87
Bruski,Ursula München DE S.235
Busse,Ann-Kathrin Pfinztal DE S.28
Dedden,Claudia Leverkusen DE S.33
Dekelver,Christian Weinstadt DE S.65
Didelot,Anne Leonberg (Württ) DE S.109
Dippmann,Ivonne Tel Aviv IL S.26
Dürr,Gisela Laer DE S.236
Eisenbarth,Pia Schwabenheim DE S.237
Emde,Matthias Frankfurt am Main DE S.238
Emmerich, van,Gaby Essen DE S.92
Engelen,Claudia Dinslaken DE S.23
Ewert,Marc Düsseldorf DE S.27
Eyferth,Konrad Berlin DE S.119
Fahrnländer,Beate Lörrach DE S.102
Fenneman,Puk Aachen DE S.239
Fichtner,Hanna Holzwickede DE S.240
Fischer-Bick,Angela Bremen DE S.93
Flinterhoff,Michael Krefeld DE S.53
Flubacher,Helmuth Waiblingen DE S.79
Freire,Roberto Remscheid DE S.241
Frey, Tom Emmenbrücke CH S.42
Gagel,Sonja Nürnberg DE S.78
Gall,Eike R. Berlin DE S.107
Geske,Sven Linden DE S.242
Geske,Sven Linden DE S.16
Gockel,Margarete Gelsenkirchen DE S.41
Graf,Lisa-Maria Berlin DE S.243
Greger,Christjan Hessisch Lichtenau DE S.22
Greune,Mascha München DE S.40
Grolik,Markus München DE S.105
Gross-Weege,Agnes Köln DE S.244
Grunwald,Michael Iserlohn DE S.29
Gräcmann,Barbara Berlin DE S.43
Gujer,Sandra Frutigen CH S.56
Gumpert,Steffen Berlin DE S.104
Güther,Birgit Bermatingen DE S.245
Hamann,Knut Eckernförde DE S.80
Hanke-Basfeld,Magdalene Hamburg DE S.74
Hansen,Gerrit Tökendorf DE S.94
Hapel,Regina Berlin DE S.246
Haubold,Thomas Köln DE S.57
Hebrock,Andrea Hamburg DE S.247
Hees,Christopher Breitscheid DE S.248
Henkel,Reinhold Heidelberg DE S.46
Herke,Sabine Münster (Westf) DE S.12
Hess,Ingo Bad Friedrichshall DE S.70
Hesse,Benjamin Kassel DE S.249
Hillemann,Martina Darmstadt DE S.48
Himmelhan,Rüdiger Mannheim DE S.250
Hirmer,Thomas Stuttgart DE S.251
Hoffmann,Martin Stuttgart DE S.98
Hofmann,Kai Berlin DE S.110
Hoppe-Engbring,Yvonne Steinfurt DE S.252
Horn,Eduard Münster DE S.14
Horst (FeliX),Reinhard Aachen DE S.113
Horstmann,Monika Hamburg DE S.253
Jamiri c/o Bucardo / Ilka Kuhnen, PR Management, Münster DE S.254
Jeckle,Petra Riedenburg DE S.255

Index, alphabetic order

- Jeschke,Caroline München DE S.77
Judex,Wolfgang Nabburg DE S.256
Kamm,Katja Hamburg DE S.95
Klaus,Ulrike Leonberg DE S.59
Klimiont,Kai Hamburg DE S.257
Knappe,Carsten München DE S.84
Koch,Theo Oberursel DE S.120
Kranz,Sabine Frankfurt DE S.73
Krauss,Sabine Nürnberg DE S.258
Kreimeier,Birgit Münster DE S.76
Kretzmann,Sandra Viersen DE S.259
Krätschmer,Marion Eitensheim DE S.20
Kunstmann,Ralf Nürnberg DE S.52
Kuriatko,thomas münchen DE S.35
Köster,Elke Essen DE S.51
Lang,Axel Frankfurt/Main DE S.260
Leowald,Leo Köln DE S.86
Lindner,Manfred Bad Camberg DE S.100
Linke,Udo Frankfurt DE S.31
Luckhaus,Iris Wuppertal DE S.19
Mantel,Michael Lüneburg DE S.45
Markes,Martin Münster DE S.111
Marutschke,Thomas Rüsselsheim DE S.108
Mavani,Victorio Arthausen DE S.261
Meinhardt,Klaus Hamburg DE S.55
Melsheimer,Jutta Berlin DE S.47
Morrell,Chris Recklinghausen DE S.262
Mueller,Astrid Chur CH S.263
Muff,Bruno Luzern CH S.67
Märting,Carsten Oldenburg DE S.90
Müller,Carla Wien AT S.264
Münk,Siegmar Hamburg DE S.32
Naharro,Manuel Besigheim DE S.265
Neelen,Ingrid Düsseldorf DE S.266
Neiser,Angelika Hamburg DE S.72
News + Infocenter,Illustration.de überregional DE S.267
Nörtemann,Christian Gelsenkirchen DE S.268
Peglow-Endter, Hamburg DE S.269
Pertoft,Björn Darmstadt DE S.270
Peterschröder,Birgit Dortmund DE S.271
Pfeiffer,Peter Berlin DE S.272
Preiss,Olaf Münster DE S.273
Pulido,Justo G. Bonn DE S.274
Rechl,Christine Coburg DE S.58
Reinhard,Dietmar Groß-Umstadt DE S.25
Riediger,Henning Hamburg DE S.88
Ring,Martin Oberhausen/Bay. DE S.54
Robyn-Fuhrmeister,Frank Rösrath DE S.36
Roche,André Munich DE S.115
Roehe,Stephanie Kassel DE S.106
Roland,Jürgen Molfsee DE S.96
Rudat,Thomas Hannover DE S.13
Runkel,Till Potsdam DE S.275
Röll,Aki Frankfurt/Main DE S.66
Römer,Natascha Schwaebisch Gmuend DE S.91
Saidi,Sasan Berlin DE S.30
Sanladerer,Hans-Christian Reichshof-Sterzenbach DE S.99
Satora,Jen Moers DE S.276
Sauvant,Henriette Hamburg DE S.118
Schaalburg,Bianca Berlin DE S.277
Schewe,Susanne Berlin DE S.63
Schlierkamp,Martin Köln DE S.11
Schulz,Burkhard Duesseldorf DE S.39
Schössow,Birgit Bistensee DE S.278
Schüller,Jürgen Molfsee DE S.101
Schüssler,Alfred Frankfurt DE S.279
Sepe,Milena Nürnberg DE S.280
Siebert Sebening,Anke München DE S.281
Sojer,Georg Ruhpolding DE S.103
Specht,Gisela Wessling DE S.117

Index, alphabetic order

Speck-Kafkoulas,Beate DE S.17
Spitzer,Stephan Frankfurt am Main DE S.81
Steineck,Joerg Berlin DE S.282
Steineck,Joerg Berlin DE S.283
Steyer,Tom Schliengen DE S.37
Strauch,Elke Holzwickede DE S.83
Strauch,Elke Holzwickede DE S.284
Surrey,Detlef Berlin DE S.68
Tessari,Susanne Ulm DE S.64
Trakies,Paul München DE S.285
Trantow,Thorsten Herbolzheim DE S.286
Töpfer,Matthias Ebersberg bei München DE S.287
Ungemach,Tom Eversen-Heide, bei Hamburg DE S.116
Valentinelli,Mario Rostock DE S.49
Vater,Ulrike Kassel DE S.89
Vitt,Francesca DE S.38
Voigt,Aurel Ludwigsburg DE S.24
Von Poblitzki,Susanne Düsseldorf DE S.50
Wall,Peter Reinstedt DE S.62
Walter,Gernot Aichwald DE S.288
Weiss,Anja Hannover DE S.60
Wieczorek,Marion ISERLOHN DE S.289
Wilinski,Klaus Mainz DE S.112
Winsel,Lars Hannover DE S.114
Wolf,Sylvia Wiesbaden DE S.290
Wolters,Dorothee Köln DE S.97
Zavrakidis,Ildiko Schwerte DE S.291
Zeis-Ziegler,Anna Sinntal-Jossa DE S.61
Ziehm,Agnes Essen DE S.44
Zimmermann,Guido Bad Vilbel DE S.69
özi, Bonn DE S.75

Index by region

- AT-A-1030 Wien Carla Müller S.264
CH-3714 Frutigen Sandra Gujer S.56
CH-6006 Luzern Felice Bruno S.87
CH-6006 Luzern Bruno Muff S.67
CH-7000 Chur Astrid Mueller S.263
CH-8400 Winterthur Arifé Aksoy S.231
CH-CH-6020 Emmenbrücke Tom Frey S.42
DE- Heidelberg Johanna Berking S.71
DE- Hamburg Peglow-Endter S.269
DE- Beate Speck-Kafkoulas S.17
DE- Ebersberg bei München Matthias Töpfer S.287
DE- Francesca Vitt S.38
DE-06463 Reinstedt Peter Wall S.62
DE-10 243 Berlin Jutta Melsheimer S.47
DE-10243 Berlin Kai Hofmann S.110
DE-10243 Berlin Joerg Steineck S.282
DE-10243 Berlin Joerg Steineck S.283
DE-10245 Berlin Niklas Briner S.234
DE-10435 Berlin Susanne Schewe S.63
DE-10437 Berlin Bianca Schaalburg S.277
DE-10439 Berlin Steffen Gumpert S.104
DE-10551 Berlin Lisa-Maria Graf S.243
DE-10829 Berlin Barbara Gräcmann S.43
DE-10965 Berlin Regina Hapel S.246
DE-10965 Berlin Peter Pfeiffer S.272
DE-10965 Berlin Detlef Surrey S.68
DE-10997 Berlin Eike R. Gall S.107
DE-12161 Berlin Sasan Saidi S.30
DE-14165 Berlin Konrad Eyferth S.119
DE-14471 Potsdam Till Runkel S.275
DE-18055 Rostock Mario Valentinelli S.49
DE-20146 Hamburg Magdalene Hanke-Basfeld S.74
DE-20359 Hamburg Siegmur Münk S.32
DE-21279 Eversen-Heide, bei Hamburg Tom Ungemach S.116
DE-21335 Lüneburg Michael Mantel S.45
DE-22085 Hamburg Kai Klimiont S.257
DE-22089 Hamburg Monika Horstmann S.253
DE-22397 Hamburg Henning Riediger S.88
DE-22459 Hamburg Andrea Hebrock S.247
DE-22763 Hamburg Katja Kamm S.95
DE-22765 Hamburg Henriette Sauvant S.118
DE-22767 Hamburg Klaus Meinhardt S.55
DE-22767 Hamburg Angelika Neiser S.72
DE-24113 Molfsee Jürgen Roland S.96
DE-24113 Molfsee Jürgen Schüller S.101
DE-24232 Tökendorf Gerrit Hansen S.94
DE-24340 Eckernförde Knut Hamann S.80
DE-24358 Bistensee Birgit Schössow S.278
DE-26135 Oldenburg Carsten Martin S.90
DE-28211 Bremen Angela Fischer-Bick S.93
DE-30163 Hannover Anja Weiss S.60
DE-30455 Hannover Thomas Rudat S.13
DE-34119 Kassel Stephanie Roehe S.106
DE-34121 Kassel Ulrike Vater S.89
DE-34125 Kassel Benjamin Hesse S.249
DE-35440 Linden Sven Geske S.16
DE-35767 Breitscheid Christopher Hees S.248
DE-36391 Sinntal-Jossa Anna Zeis-Ziegler S.61
DE-36440 Linden Sven Geske S.242
DE-37235 Hessisch Lichtenau Christjan Greger S.22
DE-40233 Düsseldorf Susanne von Poblotzki S.50
DE-40235 Düsseldorf Ingrid Neelen S.266
DE-40489 Düsseldorf Marc Ewert S.27
DE-40589 Duesseldorf Burkhard Schulz S.39
DE-41748 Viersen Sandra Kretzmann S.259
DE-42281 Wuppertal Thorsten Bohlmann S.15
DE-42369 Wuppertal Iris Luckhaus S.19
DE-42859 Remscheid Roberto Freire S.241
DE-44139 Dortmund Birgit Peterschröder S.271
DE-45131 Essen Gaby Emmerich, van S.92

Index by region

- DE-45134 Essen Agnes Ziehm S.44
DE-45259 Essen Elke Köster S.51
DE-45659 Recklinghausen Chris Morrell S.262
DE-45879 Gelsenkirchen Christian Nörtemann S.268
DE-45894 Gelsenkirchen Margarete Gockel S.41
DE-46539 Dinslaken Claudia Engelen S.23
DE-47198 Duisburg Frank Bayer S.34
DE-47441 Moers Jen Satora S.276
DE-47799 Krefeld Michael Flinterhoff S.53
DE-48143 Münster Olaf Preiss S.273
DE-48145 Münster Eduard Horn S.14
DE-48151 Münster Martin Markes S.111
DE-48157 Münster Jamiri c/o Bucardo / Ilka Kuhnen, PR Management S.254
DE-48161 Münster Birgit Kreimeier S.76
DE-48163 Münster (Westf) Sabine Herke S.12
DE-48366 Laer Gisela Dürr S.236
DE-48565 Steinfurt Yvonne Hoppe-Engbring S.252
DE-50374 Erftstadt-Kierdorf Christian Barthold S.18
DE-50677 Köln Leo Leowald S.86
DE-50735 Köln Agnes Gross-Weege S.244
DE-50827 Köln Thomas Haubold S.57
DE-50937 Köln Dorothee Wolters S.97
DE-51143 Köln Martin Schlierkamp S.11
DE-51377 Leverkusen Claudia Dedden S.33
DE-51503 Rösrath Frank Robyn-Fuhrmeister S.36
DE-51580 Reichshof-Sterzenbach Hans-Christian Sanladerer S.99
DE-52066 Aachen Puk Fenneman S.239
DE-52076 Aachen Reinhard Horst (FeliX) S.113
DE-53173 Bonn Justo G. Pulido S.274
DE-53225 Bonn özi S.75
DE-55116 Mainz Klaus Wilinski S.112
DE-55270 Schwabenheim Pia Eisenbarth S.237
DE-58239 Schwerte Ildiko Zavrakidis S.291
DE-58636 Iserlohn Michael Grunwald S.29
DE-58644 ISERLOHN Marion Wiczorek S.289
DE-59439 Holzwickede Hanna Fichtner S.240
DE-59439 überregional Illustration.de News + Infocenter S.267
DE-59439 Holzwickede Elke Strauch S.83
DE-59439 Holzwickede Elke Strauch S.284
DE-60313 Frankfurt am Main Matthias Emde S.238
DE-60316 Frankfurt/Main Aki Röhl S.66
DE-60316 Frankfurt Alfred Schüssler S.279
DE-60489 Frankfurt/Main Axel Lang S.260
DE-60489 Frankfurt am Main Stephan Spitzer S.81
DE-60596 Frankfurt Sabine Kranz S.73
DE-60599 Frankfurt Udo Linke S.31
DE-61118 Bad Vilbel Guido Zimmermann S.69
DE-61440 Oberursel Theo Koch S.120
DE-63887 Arthausen Victorio Mavani S.261
DE-64291 Darmstadt Björn Pertoft S.270
DE-64295 Darmstadt Martina Hillemann S.48
DE-64823 Groß-Umstadt Dietmar Reinhard S.25
DE-65195 Wiesbaden Sylvia Wolf S.290
DE-65428 Rüsselsheim Thomas Marutschke S.108
DE-65468 Trebur Matthias Bender S.21
DE-65520 Bad Camberg Manfred Lindner S.100
DE-68 167 Mannheim Rüdiger Himmelhan S.250
DE-69118 Heidelberg Reinhold Henkel S.46
DE-70329 Stuttgart Martin Hoffmann S.98
DE-70599 Stuttgart Thomas Hirmer S.251
DE-71229 Leonberg (Württ) Anne Didelot S.109
DE-71229 Leonberg Ulrike Klaus S.59
DE-71263 Weil der Stadt Ulla Bartl S.232
DE-71334 Waiblingen Helmuth Flubacher S.79
DE-71384 Weinstadt Christian Dekelver S.65
DE-71640 Ludwigsburg Aurel Voigt S.24
DE-73529 Schwaebisch Gmuend Natascha Römer S.91
DE-73773 Aichwald Gernot Walter S.288
DE-74177 Bad Friedrichshall Ingo Hess S.70
DE-74354 Besigheim Manuel Naharro S.265

Index by region

DE-76327 Pfinztal Ann-Kathrin Busse S.28
DE-79336 Herbolzheim Thorsten Trantow S.286
DE-79418 Schliengen Tom Steyer S.37
DE-79540 Lörrach Beate Fahrnländer S.102
DE-80469 München Paul Trakies S.285
DE-80538 München Mascha Greune S.40
DE-80634 München Markus Grolik S.105
DE-80636 München Caroline Jeschke S.77
DE-80637 München Anke Siebert Sebening S.281
DE-80637 münchen thomas kuriatko S.35
DE-81371 Munich André Roche S.115
DE-81539 München Carsten Knappe S.84
DE-81679 München Ursula Bruski S.235
DE-82024 Taufkirchen Nina Broja S.85
DE-82234 Wessling Gisela Specht S.117
DE-82383 Hohenpeißenberg Angelika Brauner S.233
DE-82386 Oberhausen/Bay. Martin Ring S.54
DE-83324 Ruhpolding Georg Sojer S.103
DE-85117 Eitensheim Marion Krätschmer S.20
DE-86150 Augsburg Karin Bauer S.82
DE-88697 Bermatingen Birgit Güther S.245
DE-89075 Ulm Susanne Tessari S.64
DE-90411 Nürnberg Ralf Kunstmann S.52
DE-90411 Nürnberg Milena Sepe S.280
DE-90429 Nürnberg Sonja Gagel S.78
DE-90480 Nürnberg Sabine Krauss S.258
DE-92507 Nabburg Wolfgang Judex S.256
DE-93339 Riedenburg Petra Jeckle S.255
DE-96450 Coburg Christine Rechl S.58
DE-D-30161 Hannover Lars Winsel S.114
IL-66088 Tel Aviv Ivonne Dippmann S.26

Copyright Policy

english:

The download and print for presentation of the best-of-illustration.com pdf-book is free. All illustrations and contents published on best-of-illustration.com and illustration.de are copyright protected.

Any kind of duplication and use is forbidden. Ask for an exception directly the respective illustrator.

For the use of fee-based illustrations, that means a design service with cost, please ask the respective author/illustrator personally. All rights reserved.

german:

Für die, die dieses umfangreiche Buch (oder Auszüge daraus) auf Papier wünschen: Der kostenlose Download mit Ausdruck ist möglich, sofern er nur für Layout, - und Kundenabstimmungen verwendet wird. Alle Arbeiten sind urheberrechtlich geschützt und dürfen nur in Absprache mit dem jeweiligen Illustrator, d.h. gegen Honorar, in jeglicher Form genutzt und veröffentlicht werden.